

- en Installation Guide
- fr Guide d'installation
- es Guía de instalación
- it Guida di installazione



NHA95018-02



EVB1A7PAKI
EVB1A7PARI



EVB1A7PCKI
EVB1A7PCRI
EVB1A22PCKI
EVB1A22PCRI

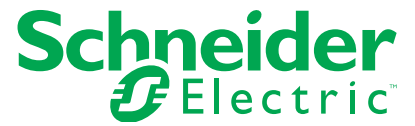

EVB1A7PAKI



EVB1A7PARI



EVB1A7PCKI

EVB1A22PCKI



EVB1A7PCRI

EVB1A22PCRI

Customer Care Center



en

This document includes the general descriptions and/or technical characteristics of the products mentioned. It shall not be used to define or determine the suitability or reliability of these products for specific user applications. It is the responsibility of each user or integrator to conduct full and appropriate risk analysis, evaluation and testing of the products regarding the application to be used and the running of this application. Neither Schneider Electric nor any of its affiliated companies or subsidiaries shall be held liable for the incorrect use of the information contained in this document. If you have suggestions, improvements or corrections to be made to this publication, please inform us.

No part of this document can be reproduced in any form whatsoever or by any means whatsoever, whether electronic, mechanic or photocopied, without the prior authorisation of Schneider Electric.

All the relevant local safety regulations must be observed during installation and use of this product. For safety reasons and in order to guarantee compliance with the documented system data, only the manufacturer is authorised to conduct repairs on the components. When the equipment is used for applications involving technical safety requirements, follow the appropriate instructions.

Failure to use the Schneider Electric software or approved software with our hardware products may lead to injuries, damages or malfunctions.

Failure to respect this instruction may lead to bodily injuries or material damages.

© 2016 Schneider Electric. All rights reserved.

fr

Le présent document comprend des descriptions générales et/ou des caractéristiques techniques des produits mentionnés. Il ne peut pas être utilisé pour définir ou déterminer l'adéquation ou la fiabilité de ces produits pour des applications utilisateur spécifiques. Il incombe à chaque utilisateur ou intégrateur de réaliser l'analyse de risques complète et appropriée, l'évaluation et le test des produits pour ce qui est de l'application à utiliser et de l'exécution de cette application. Ni la société Schneider Electric ni aucune de ses sociétés affiliées ou filiales ne peuvent être tenues pour responsables de la mauvaise utilisation des informations contenues dans le présent document. Si vous avez des suggestions, des améliorations ou des corrections à apporter à cette publication, veuillez nous en informer.

Aucune partie de ce document ne peut être reproduite sous quelque forme ou par quelque moyen que ce soit, électronique, mécanique ou photocopie, sans autorisation préalable de Schneider Electric.

Toutes les réglementations de sécurité pertinentes locales doivent être observées lors de l'installation et de l'utilisation de ce produit. Pour des raisons de sécurité et afin de garantir la conformité aux données système documentées, seul le fabricant est habilité à effectuer des réparations sur les composants.

Lorsque des équipements sont utilisés pour des applications présentant des exigences techniques de sécurité, suivez les instructions appropriées.

La non-utilisation du logiciel Schneider Electric ou d'un logiciel approuvé avec nos produits matériels peut entraîner des blessures, des dommages ou un fonctionnement incorrect.

Le non-respect de cette consigne peut entraîner des lésions corporelles ou des dommages matériels.

© 2016 Schneider Electric. Tous droits réservés.

es

En este documento se incluyen descripciones de carácter general o características técnicas de los productos mencionados. No se permite su uso con el objetivo de definir o determinar la idoneidad o fiabilidad de tales productos para aplicaciones específicas del usuario. Es responsabilidad de cada usuario o integrador realizar un análisis de riesgos adecuado y exhaustivo, una evaluación y pruebas de los productos en relación con la aplicación prevista y el funcionamiento de esta aplicación. Ni Schneider Electric ni ninguna de sus empresas asociadas o filiales asumirán responsabilidad alguna por el uso inapropiado de la información contenida en el presente documento. Si tiene sugerencias, mejoras o correcciones que deban aplicarse a esta publicación, le agradeceríamos que nos las notificara.

Ninguna parte del presente documento podrá reproducirse de forma alguna ni por medio alguno, ya sea electrónico, mecánico o de fotocopia, sin el consentimiento previo por parte de Schneider Electric.

Todas las normas de seguridad locales pertinentes deben observarse durante la instalación y el uso de este producto. Por motivos de seguridad y con el fin de garantizar la conformidad con los datos del sistema documentados, las reparaciones de los distintos componentes sólo podrá realizarlas el fabricante.

En el caso de que el equipo se utilice para aplicaciones que impliquen requisitos de seguridad técnicos, siga las instrucciones correspondientes.

Si no se utiliza el software de Schneider Electric o un software aprobado con nuestros productos de hardware, podrían producirse lesiones, daños o fallos de funcionamiento.

El incumplimiento de estas instrucciones puede causar lesiones corporales o daños materiales.

© 2016 Schneider Electric. Todos los derechos reservados.

it

Questo documento include le descrizioni generali e/o le caratteristiche tecniche dei prodotti menzionati. Non deve essere utilizzato per definire o determinare l'idoneità o l'affidabilità di tali prodotti per applicazioni utente specifiche. Ogni utente o integratore ha la responsabilità di condurre un'analisi dei rischi appropriata e approfondita, nonché di valutare e verificare i prodotti in relazione all'applicazione da utilizzare e all'esecuzione della stessa. Né Schneider Electric né alcuna delle società ad essa affiliate o da essa controllate possono essere ritenute responsabili per l'uso non corretto delle informazioni contenute nel presente documento. Sono benvenuti suggerimenti, miglioramenti o correzioni relativi alla presente pubblicazione.

Nessuna parte di questo documento può essere riprodotta in qualsiasi forma e con qualunque mezzo elettronico, meccanico o tramite fotocopia, senza previa autorizzazione di Schneider Electric.

Per l'installazione e l'uso di questo prodotto vanno rispettate tutte le normative di sicurezza locali vigenti. Per ragioni di sicurezza e allo scopo di garantire la conformità con i dati di sistema documentati, solo il costruttore è autorizzato ad effettuare riparazioni dei componenti.

Se l'apparecchiatura viene utilizzata per applicazioni che presuppongono requisiti di sicurezza tecnica, attenersi alle istruzioni specifiche.

Se con i nostri prodotti hardware non viene utilizzato il software Schneider Electric o un altro software approvato, sussiste il rischio di lesioni personali, danni o funzionamento anomalo delle apparecchiature.

Il mancato rispetto delle presenti istruzioni può comportare lesioni personali o danni materiali.

© 2016 Schneider Electric. Tutti i diritti riservati.



	Safety instructions	5
	About this guide	9
1	Description	13
2	Charging station life cycle	15
3	Required equipment, tools, and accessories	17
4	Technical characteristics	18
5	Installation design	20
6	Installing the charging station	23
7	Connection	26
8	Switching on and electrical tests	32
9	Configuring the charging station	34
10	Fitting the cover	37
11	Attaching the labels	38
12	Fitting the front	38
13	Cable storage	39
14	Charging station system test	39
15	Registering the product	40
16	First level diagnostic	40
17	Recycling packaging	42



	Consignes de sécurité	6
	A propos de ce guide	10
1	Description	13
2	Cycle de vie de la borne de charge	15
3	Matériel, outillage et accessoires nécessaires	17
4	Caractéristiques techniques	18
5	Conception de l'installation	20
6	Installation de la borne de charge	23
7	Raccordement	26
8	Mise sous tension et tests électriques	32
9	Configuration de la borne de charge	34
10	Montage du capot	37
11	Mise en place des étiquettes	38
12	Montage de la face avant	38
13	Rangement du câble	39
14	Test du fonctionnement de la borne de charge	39
15	Enregistrement du produit	40
16	Diagnostic de premier niveau	40
17	Recyclage des emballages	42



	Instrucciones de seguridad	7
	Acerca de esta guía	11
1	Descripción	13
2	Ciclo de vida de la estación de carga	16
3	Material, herramientas y accesorios necesarios	17
4	Características técnicas	18
5	Diseño de instalación	21
6	Instalación de la estación de carga	23
7	Conexión	26
8	Encendido y pruebas eléctricas	32
9	Configuración de la estación de carga	34
10	Ajuste de la tapa	37
11	Colocación de las etiquetas	38
12	Ajuste de la cara frontal	38
13	Disposición del cable	39
14	Prueba del sistema de la estación de carga	39
15	Registro del producto	40
16	Diagnóstico del primer nivel	40
17	Reciclaje del embalaje	42



	Istruzioni di sicurezza	8
	Informazioni su questa guida	12
1	Descrizione	13
2	Ciclo di vita della stazione di ricarica	16
3	Componenti, utensili e accessori necessari	17
4	Caratteristiche tecniche	18
5	Struttura dell'installazione	21
6	Installazione della stazione di ricarica	23
7	Collegamento	26
8	Accensione e test elettrici	32
9	Configurazione della stazione di ricarica	34
10	Montaggio del coperchio	37
11	Applicazione delle etichette	38
12	Montaggio del frontalino	38
13	Stoccaggio Cable	39
14	Test di sistema della stazione di ricarica	39
15	Registrazione del prodotto	40
16	Diagnostica di primo livello	40
17	Riciclaggio della confezione	42



Important information

NOTICE

Read these instructions carefully, and look at the equipment to become familiar with the device before trying to install, operate, or maintain it. The following special messages may appear throughout this documentation or on the equipment to warn of potential hazards or to call attention to information that clarifies or simplifies a procedure.



The addition of this symbol to a "Danger" or "Warning" safety label indicates that an electrical hazard exists which will result in personal injury if the instructions are not followed.



This is the safety alert symbol. It is used to alert you to potential personal injury hazards. Obey all safety messages that follow this symbol to avoid possible injury or death.

DANGER

DANGER indicates a hazardous situation which, if not avoided, **will result in death** or serious injury.

WARNING

WARNING indicates a hazardous situation which, if not avoided, **could result in death** or serious injury.

CAUTION

CAUTION indicates a hazardous situation which, if not avoided, **could result in minor or moderate injury**.

NOTICE

NOTICE is used to address practices not related to physical injury.

PLEASE NOTE

Electrical equipment should be installed, operated, serviced, and maintained only by qualified personnel. No responsibility is assumed by Schneider Electric for any consequences arising out of the use of this material.

A qualified person is one who has skills and knowledge related to the construction and operation of electrical equipment and its installation, and has received safety training to recognize and avoid the hazards involved.



Informations importantes

AVIS

Lisez attentivement ces instructions et examinez le matériel pour vous familiariser avec l'appareil avant de tenter de l'installer, de le faire fonctionner ou d'assurer sa maintenance. Les messages spéciaux suivants que vous trouverez dans cette documentation ou sur l'appareil ont pour but de vous mettre en garde contre des risques potentiels ou d'attirer votre attention sur des informations qui clarifient ou simplifient une procédure.



L'apposition de ce symbole à un panneau de sécurité Danger ou Avertissement signale un risque électrique pouvant entraîner des lésions corporelles en cas de non-respect des consignes.



Ceci est le symbole d'une alerte de sécurité. Il vous avertit d'un risque de blessures corporelles. Respectez scrupuleusement les consignes de sécurité associées à ce symbole pour éviter de vous blesser ou de mettre votre vie en danger.

▲ DANGER

DANGER indique une situation dangereuse qui, si elle n'est pas évitée, entraînera la mort ou des blessures graves.

▲ AVERTISSEMENT

L'indication **AVERTISSEMENT** signale une situation dangereuse et susceptible d'entraîner la mort ou des blessures graves.

▲ ATTENTION

L'indication **ATTENTION** signale une situation dangereuse et susceptible d'entraîner des blessures d'ampleur mineure à modérée.

AVIS

L'indication **AVIS** sert à traiter des pratiques sans rapport avec les blessures corporelles.

REMARQUE IMPORTANTE

L'installation, l'utilisation, la réparation et la maintenance des équipements électriques doivent être assurées par des techniciens qualifiés uniquement. Schneider Electric ne saurait être tenu responsable des conséquences éventuelles découlant de l'utilisation de cet équipement.

Une personne qualifiée est une personne disposant de compétences et de connaissances dans le domaine de la construction, du fonctionnement et de l'installation des équipements électriques et ayant bénéficié d'une formation en matière de sécurité afin d'identifier et d'éviter les risques encourus.

Información importante

AVISO

Lea atentamente estas instrucciones y observe el equipo para familiarizarse con el dispositivo antes de instalarlo, utilizarlo o realizar su mantenimiento. Los mensajes especiales que se ofrecen a continuación pueden aparecer a lo largo de la documentación o en el equipo para advertir de posibles peligros o para ofrecer información que aclara o simplifica los distintos procedimientos.



La inclusión de este icono en una etiqueta de peligro o advertencia indica que existe peligro eléctrico que podría causar daños personales si no se siguieran las instrucciones.



Este es el icono de alerta de seguridad. Se utiliza para advertir de posibles peligros que provocarían lesiones personales. Observe todos los mensajes de seguridad que aparezcan junto a este símbolo para evitar posibles lesiones o incluso la muerte.

▲ PELIGRO

PELIGRO indica una situación peligrosa que, si no se evita, provocará la muerte o lesiones graves.

▲ ADVERTENCIA

ADVERTENCIA indica una situación peligrosa que, si no se evita, puede provocar la muerte o lesiones graves.

▲ PRECAUCIÓN

PRECAUCIÓN indica una situación peligrosa que, si no se evita, puede provocar lesiones leves o moderadas.

AVISO

AVISO sirve para indicar prácticas que no comportan riesgos de lesiones personales.

TENGA EN CUENTA LO SIGUIENTE

La instalación, manejo, puesta en servicio y mantenimiento de equipos eléctricos deberán ser realizados sólo por personal cualificado.

Schneider Electric no se hace responsable de ninguna de las consecuencias del uso de este material.

Una persona cualificada es aquella que cuenta con capacidad y conocimientos relativos a la construcción, el funcionamiento y la instalación de equipos eléctricos y que ha sido formada en materia de seguridad para reconocer y evitar los riesgos que conllevan tales equipos.

Informazioni importanti

AVVISO

Leggere attentamente le presenti istruzioni e osservare l'apparecchiatura per familiarizzare con i componenti prima di procedere ad attività di installazione, uso o manutenzione. I seguenti messaggi speciali possono comparire in diverse parti della documentazione oppure sull'apparecchiatura per segnalare rischi o per richiamare l'attenzione su informazioni che chiariscono o semplificano una procedura.



La presenza di questo simbolo in un'etichetta di sicurezza di "Pericolo" o "Avvertenza" indica che sussiste un pericolo di natura elettrica che può causare lesioni personali in caso di mancato rispetto delle istruzioni.



Questo simbolo indica un avviso relativo alla sicurezza. Viene utilizzato per segnalare all'utente possibili rischi di lesioni personali. Rispettare tutti i messaggi di sicurezza riportati accanto a questo simbolo per evitare possibili lesioni, anche mortali.

PERICOLO

PERICOLO indica una situazione pericolosa che, se non evitata, provoca la morte o lesioni gravi.

AVVERTENZA

AVVERTENZA indica una situazione pericolosa che, se non evitata, può provocare la morte o lesioni gravi.

ATTENZIONE

ATTENZIONE indica una situazione pericolosa che, se non evitata, può provocare lesioni leggere o moderate.

AVVISO

AVVISO contiene informazioni non relative alle lesioni fisiche.

NOTE IMPORTANTI

La manutenzione, la riparazione, l'installazione e l'uso delle apparecchiature elettriche devono essere eseguiti esclusivamente da personale qualificato.

Schneider Electric non si assume alcuna responsabilità per qualsiasi conseguenza derivante dall'uso di questo materiale.

Per personale qualificato si intende personale in possesso di capacità e conoscenze specifiche sulla costruzione, sul funzionamento e sull'installazione di apparecchiature elettriche e addestrato circa i criteri di sicurezza da rispettare per poter riconoscere ed evitare condizioni di rischio.



Overview

Aim of this document

This document describes how to install EVlink Smart Wallbox charging stations.









Area of application

This installation guide covers the following EVlink Smart Wallbox charging stations:

- 7-kW charging stations with T1 or T2 cable attached and key locking system or RFID reader. Sales reference: EVB1A7P●●●.
- 22-kW charging stations with T1 or T2 cable attached and key locking system or RFID reader. Sales reference: EVB1A22PC●●.

Related documents

The following documents can be downloaded from our site www.schneider-electric.com: search for the document reference or use the QR code.

Document	Reference	Download link
Description of the GPRS modem	NHA72299	
Wi-Fi card installation guide	NHA97291	
Pedestal assembly guide	NHA97295	
Badge management	HRB60015	
Electric Vehicle simulation tool	HRB17188	
EVlink Commissioning Guide	DOCA0060EN	
Cluster Cabinet Including EVlink MS Energy Management and EVlinkMS Supervision	DOCA0059EN	
Charging station user manual EVlink Smart Wallbox EVB1●●●●	NHA95096	



Présentation

Objectif du document

Ce document décrit l'installation des bornes de charge EVlink Smart Wallbox.

Champ d'application

Ce guide d'installation concerne les bornes de charge EVlink Smart Wallbox suivantes :









■ Bornes de charge 7 kW avec câble attaché T1 ou T2 et système de verrouillage par clé ou lecteur RFID.

Référence commerciale : EVB1A7P●●.

■ Bornes de charge 22 kW avec câble attaché T2 et système de verrouillage par clé ou lecteur RFID. Référence commerciale : EVB1A22PC●.

Documents à consulter

Les documents suivant sont téléchargeables sur notre site www.schneider-electric.com : lancer une recherche par référence ou utiliser le QR code.

Document	Référence	Lien téléchargement
Description du modem GPRS	NHA72299	
Guide d'installation de la carte Wi-Fi	NHA97291	
Guide de montage du pied	NHA97295	
Gestion des badges	HRB60015	
Simulateur de véhicule électrique	HRB17188	
Manuel de mise en service EVlink	DOCA0060FR	
Armoire de grappe avec options EVlink MS Energy Management et EVlink MS Supervision	DOCA0059FR	
Guide utilisateur des bornes de charges EVlink Smart Wallbox EVB1●●●●	NHA95096	



Descripción general

Objetivo de este documento

En este documento se describe cómo instalar las estaciones de carga EVlink Smart Wallbox.

Campo de aplicación

Esta guía de instalación es para las siguientes estaciones de carga EVlink Smart Wallbox:

- Estaciones de carga de 7 kW con cable T1 o T2 conectado, y sistema de bloqueo con llave o lector RFID.
Referencia de ventas: EVB1A7P●●l.
- Estaciones de carga de 22 kW con cable T1 o T2 conectado, y sistema de bloqueo con llave o lector RFID.
Referencia de ventas: EVB1A22PC●l.

Documentos relacionados

Los siguientes documentos se pueden descargar desde nuestro sitio www.schneider-electric.com: busque la referencia del documento o utilice el código QR.

Documento	Referencia	Enlace de descarga
Descripción del módem GPRS	NHA72299	
Guía de instalación de la tarjeta Wi-Fi	NHA97291	
Guía de montaje del pedestal	NHA97295	
Gestión de identificadores	HRB60015	
Herramienta de simulación de vehículo eléctrico	HRB17188	
Manual de puesta en marcha EVlink	DOCA0060EN	
Armario de grupo con EVlink MS Energy Management y EVlinkMS Supervision	DOCA0059EN	
Manual del usuario de la estación de carga EVlink Smart Wallbox EVB1●●●●	NHA95096	



Informazioni su questa guida



Panoramica

Scopo del presente documento

Questo documento descrive l'installazione delle stazioni di ricarica EVlink Smart Wallbox.

Area di applicazione

Questa guida di installazione si riferisce alle seguenti stazioni di ricarica EVlink Smart Wallbox:

■ Stazioni di ricarica da 7 kW con cavo T1 o T2 collegato e sistema di chiusura a chiave o lettore RFID. Codice prodotto: EEVB1A7P●●●.

■ Stazioni di ricarica da 22 kW con cavo T1 o T2 collegato e sistema di chiusura a chiave o lettore RFID. Codice prodotto: EVB1A22PC●●.

Documenti correlati

È possibile scaricare dal sito www.schneider-electric.com i seguenti documenti: cercare il codice di riferimento del documento o utilizzare il codice QR.

Documento	Codice prodotto	Collegamento per il download
Descrizione del modem GPRS	NHA72299	
Guida all'installazione della scheda Wi-Fi	NHA97291	
Guida per l'assemblaggio del piedestallo	NHA97295	
Gestione dei badge	HRB60015	
Tool di simulazione del veicolo elettrico	HRB17188	
Guida di messa in servizio EVlink	DOCA0060EN	
Cabinet per il cluster comprendente EVlink MS Energy Management e EVlinkMS Supervision	DOCA0059EN	
Stazione di ricarica - Manuale utente EVlink Smart Wallbox EVB1●●●●	NHA95096	

1 Description / Description / Descripción / Descrizione

1.1 Sales references / Références commerciales / Referencias de ventas / Codici prodotto

	Type 1 vehicle connector	Type 2 vehicle connector	Key locking	RFID reader	7 kW	22 kW
en	Type 1 vehicle connector	Type 2 vehicle connector	Key locking	RFID reader	7 kW	22 kW
fr	Connecteur véhicule type 1	Connecteur véhicule type 2	Verrouillage à clé	Lecteur RFID	7 kW	22 kW
es	Conector de vehículos de tipo 1	Conector de vehículos de tipo 2	Bloqueo con llave	Lector RFID	7 kW	22 kW
it	Connettore veicolo di tipo 1	Connettore veicolo di tipo 2	Chiusura a chiave	Lettore RFID	7 kW	22 kW
EVB1A7PAKI	X		X		X	
EVB1A7PARI	X			X	X	
EVB1A7PCKI		X	X		X	
EVB1A7PCRI		X		X	X	
EVB1A22PCKI		X	X			X
EVB1A22PCRI		X		X		X

1.2 Dimensions and weight / Dimensions et poids / Dimensiones y peso / Dimensioni e peso

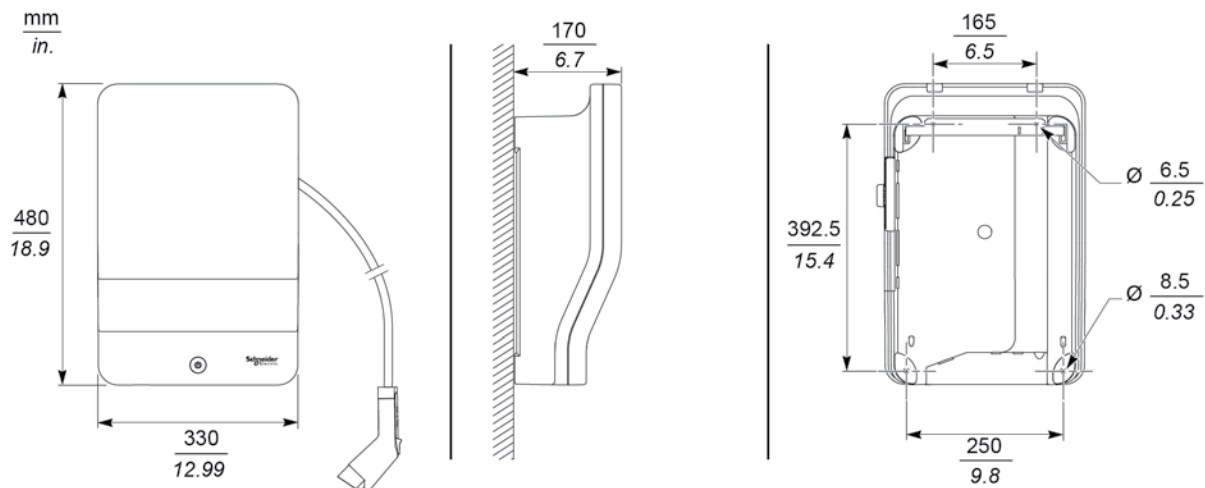

 **7.7 kg (15.43 lb) - 7 kW**

 **8.3 kg (17.63 lb) - 22 kW**

1 Description / Description / Descripción / Descrizione

1.3 Description of the charging station exterior / Description de l'extérieur de la borne de charge / Descripción del exterior de la estación de carga / Descrizione della parte esterna della stazione di ricarica

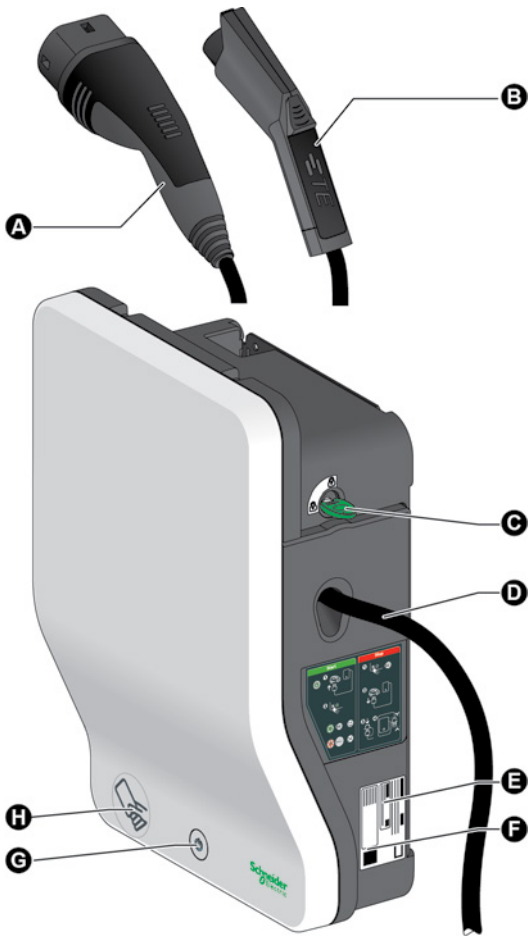

en

- A Type 2 vehicle connector
- B Type 1 vehicle connector
- C Key locking system (depending on model)
- D Charging cable
- E Product label
- F QR code
- G Stop/Restart button and status indicator light
- H RFID reader (depending on model)

es

- A Conector de vehículos de tipo 2
- B Conector de vehículos de tipo 1
- C Sistema de bloqueo con llave (según el modelo)
- D Cable de carga
- E Etiqueta del producto
- F Código QR
- G Botón de Parada/Rearranque y luz indicadora de estado
- H Lector RFID (según el modelo)

fr

- A Connecteur véhicule type 2
- B Connecteur véhicule type 1
- C Système de verrouillage à clé (selon modèle)
- D Câble de charge
- E Etiquette produit
- F QR code
- G Bouton Arrêt / Redémarrage et voyant d'état
- H Lecteur RFID (selon modèle)

it

- A Connettore veicolo tipo 2
- B Connettore veicolo tipo 1
- C Sistema di chiusura a chiave (a seconda del modello)
- D Cavo di ricarica
- E Etichetta del prodotto
- F Codice QR
- G Pulsante Arresto/Riavvio e LED di stato
- H Lettore RFID (a seconda del modello)

en

STEPS

REFERENCE DOCUMENTS

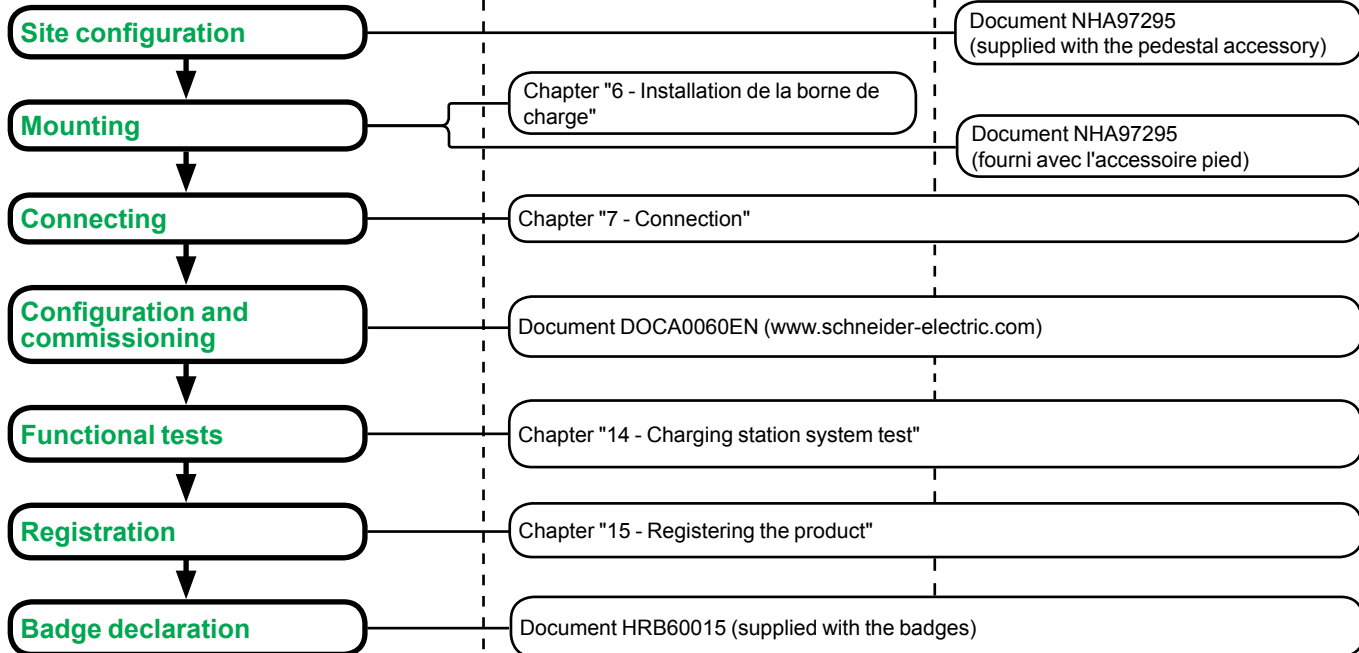
WALL MOUNTED
CHARGING STATIONPEDESTAL MOUNTED
CHARGING STATION

fr

ETAPES

DOCUMENTS DE REFERENCE

BORNE DE CHARGE MURALE

BORNE DE CHARGE SUR PIED

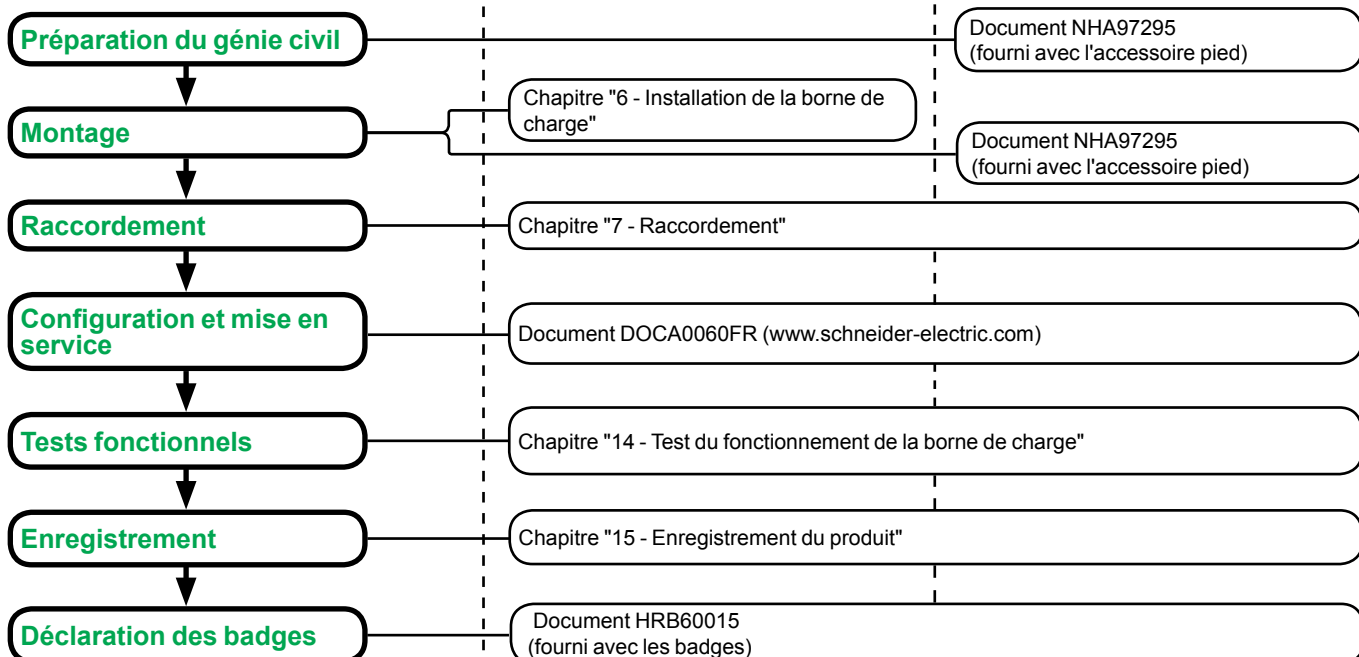

es

PASOS

DOCUMENTOS DE REFERENCIA

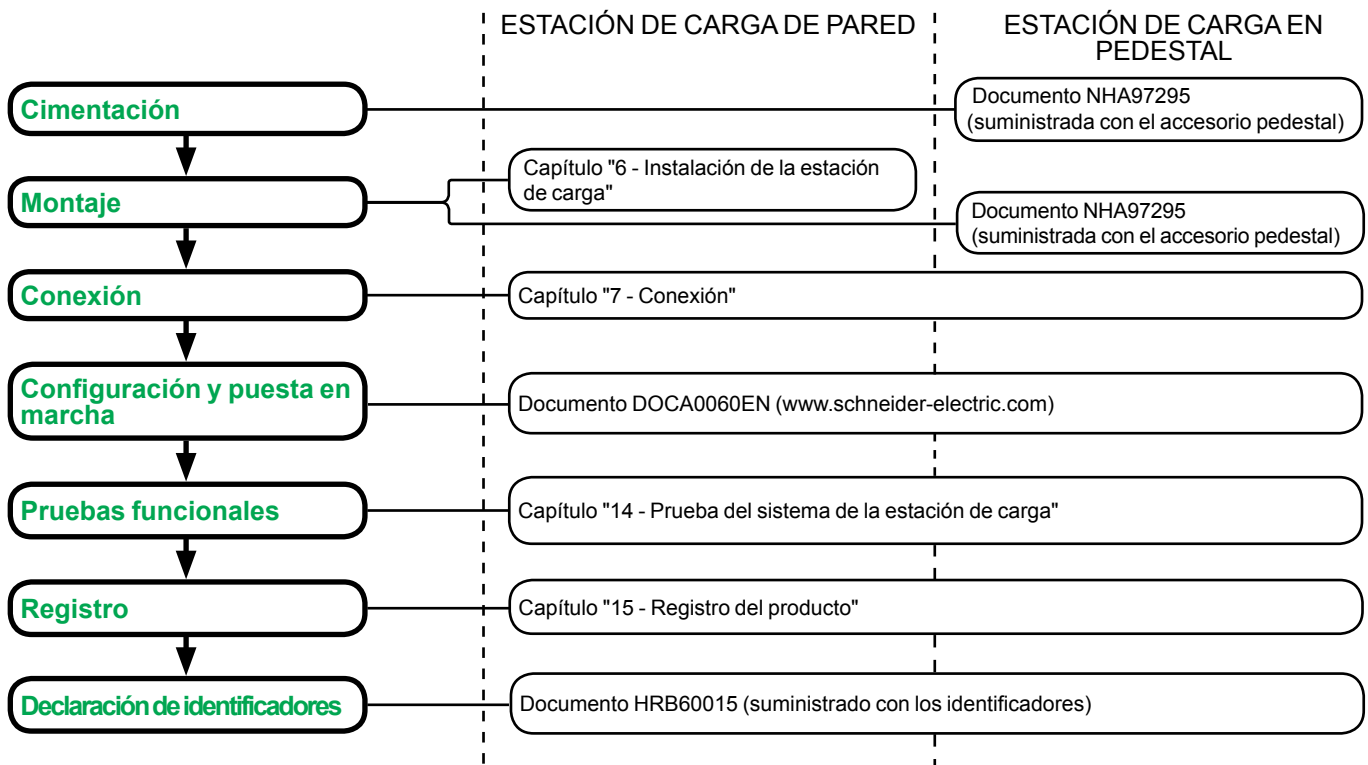

it

PASSI



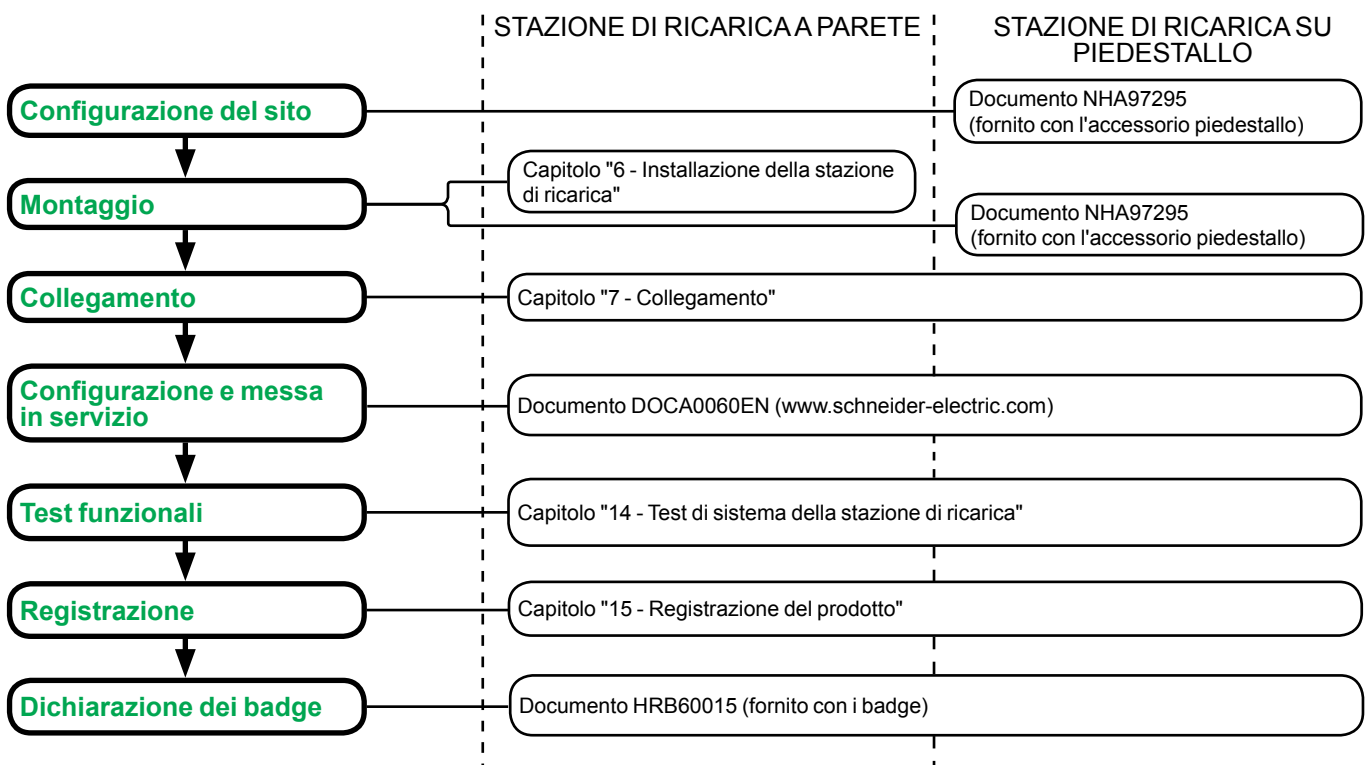

DOCUMENTI DI RIFERIMENTO





3

Required equipment, tools, and accessories / Matériel, outillage et accessoires nécessaires / Material, herramientas y accesorios necesarios / Componenti, utensili e accessori necessari

3.1 Equipment not supplied / Matériel non fourni / Materiales no suministrados / Componenti non forniti

en	fr	es	it	
Dowels	Chevilles	Tacos	Perni	
Screws	Vis	Tornillos	Viti	
Washers	Rondelles	Arandelas	Rondelle	
Shielded RJ45 male connectors	Connecteurs RJ45 mâles blindés	Conectores machos RJ45 apantallados	Connettori maschio RJ45 schermati	
Cat 5E or Cat 6 Ethernet cable	Câble Ethernet Cat 5E ou Cat 6	Cable Ethernet Cat 5E o Cat 6	Cavo Ethernet Cat 5E o Cat 6	

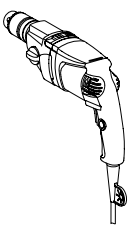
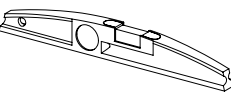
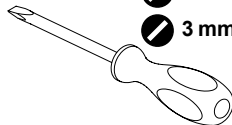
3.2 Tools / Outillage / Herramientas / Utensili

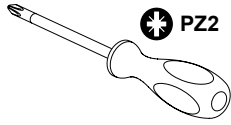
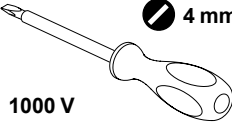
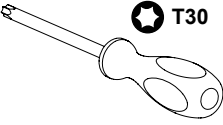
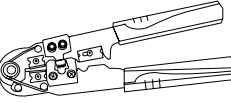
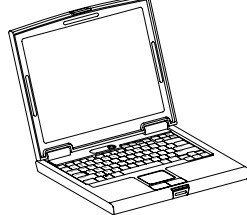
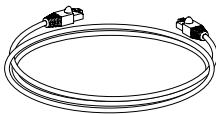
			 4 mm  3 mm	 PZ2
 4 mm 1000 V	 T30			

en

For tests:

- Electric vehicle simulation kit NCA93100.
- Or electric vehicle.

fr

Pour les essais :

- Valise de simulation de véhicule électrique NCA93100.
- Ou véhicule électrique.

es

Para pruebas:

- Kit de simulación de vehículo eléctrico NCA93100.
- O vehículo eléctrico.

it

Per i test:

- Kit di simulazione veicolo elettrico NCA93100.
- Oppure veicolo elettrico.



4.1 General data / Caractéristiques générales / Características generales / Dati generali
en

- Protection class: IP55 (IEC 60529)
- Mechanical protection class: IK10 (IEC 62262)
- Vehicle connector: Type 1 or Type 2 (IEC 62196-1, IEC 62196-2)
- Operating temperature: -30°C to +50°C
- Storage temperature: -40°C to +80°C

es

- Clase de protección: IP55 (IEC 60529)
- Clase de protección mecánica: IK10 (IEC 62262)
- Conector de vehículos: Tipo 1 o Tipo 2 (IEC 62196-1, IEC 62196-2)
- Temperatura de funcionamiento: de -30 °C a +50 °C
- Temperatura de almacenamiento: de -40 °C a +80 °C

fr

- Degré de protection : IP55 selon IEC 60529
- Degré de protection mécanique : IK10 selon IEC 62262
- Connecteur véhicule : Type 1 ou Type 2 selon IEC 62196-1, IEC 62196-2
- Température de fonctionnement : -30 °C à +50 °C
- Température de stockage : -40 °C à +80 °C

it

- Classe di protezione: IP55 (IEC 60529)
- Classe di protezione meccanica: IK10 (IEC 62262)
- Connettore del veicolo: Tipo 1 o Tipo 2 (IEC 62196-1, IEC 62196-2)
- Temperatura di funzionamento: -30°C ... +50°C
- Temperatura di stoccaggio: -40°C ... +80°C

4.2 Electrical data / Caractéristiques électriques / Características eléctricas / Dati elettrici
en

- Power supply (depending on model):
 - 220-240 V~, 50/60 Hz
 - 380-415 V~, 50/60 Hz
- Rated charging current:
 - T1/T2 vehicle connector: 10 A to 32 A (factory setting 16 A)
 - Power consumption of each conditional input (power limitation and deferred start): 5 mA with 24 V DC
- Diagram of the earthing system:
 - TN-S, TN-C-S, TT
 - IT: may require the addition of an isolating transformer for charging of certain vehicles

es

- Alimentación eléctrica (según el modelo):
 - 220 V~ - 240 V~, 50/60 Hz
 - 380 V~ - 415 V~, 50/60 Hz
- Corriente de carga nominal:
 - Conector de vehículos T1/T2: de 10 A a 32 A (ajuste de fábrica 16 A)
 - Consumo de potencia de cada entrada condicional (limitación de potencia e inicio diferido): 5 mA con 24 V CC
- Esquema del sistema de puesta a tierra:
 - TN-S, TN-C-S, TT
 - IT: puede requerir la adición de un transformador de aislamiento para la carga de ciertos vehículos

fr

- Alimentation de puissance (selon modèle) :
 - 220-240 V~, 50/60 Hz
 - 380-415 V~, 50/60 Hz
- Courant nominal de charge :
 - Connecteur véhicule T1 / T2 : 10 A à 32 A (réglage usine 16 A)
 - Consommation de chaque entrée conditionnelle (limitation de puissance et puissance et départ différé) : 5 mA sous 24 V CC
- Schéma de liaison à la terre :
 - TN-S, TN-C-S, TT
 - IT : peut nécessiter l'ajout d'un transformateur d'isolement pour la charge de certains véhicules.

it

- Alimentazione elettrica (a seconda del modello):
 - 220-240 V~, 50/60 Hz
 - 380-415 V~, 50/60 Hz
- Corrente di ricarica nominale:
 - Connettore veicolo T1/T2: 10 A ... 32 A (impostazione di fabbrica 16 A)
 - Assorbimento elettrico di ogni ingresso condizionale (limitazione tramite avvio ritardato): 5 mA con 24 V CC
- Schema del sistema di messa a terra:
 - TN-S, TN-C-S, TT
 - IT: può essere necessario aggiungere un trasformatore di isolamento per la ricarica di determinati veicoli

4.3 Communication / Communication / Comunicación / Comunicazione
en

- 3 Ethernet ports
- Badges compatible with the station's RFID badge reader:
 - Standard 13.56 MHz, ISO/IEC 14443 A & B, ISO/IEC 15693 protocols
 - Mifare Ultralight, Mifare Classic, Calypso
 - For other badges, please contact us

es

- 3 puertos Ethernet
- Identificadores compatibles con el lector de identificadores de RFID de la estación:
 - Estándar de 13,56 MHz, protocolos ISO/IEC 14443 A & B, ISO/IEC 15693
 - Mifare Ultralight, Mifare Classic, Calypso
 - Para otros identificadores, póngase en contacto con nosotros

fr

- 3 ports Ethernet
- Badges compatibles avec le lecteur de badges RFID de la borne :
 - Standard 13.56 MHz, protocoles ISO/IEC 14443 A & B, ISO/IEC 15693
 - Mifare Ultralight, Mifare Classic, Calypso
 - Pour les autres badges merci de nous consulter

it

- 3 porte Ethernet
- Badge compatibili con il lettore di badge RFID della stazione:
 - Standard 13.56 MHz, protocolli ISO/IEC 14443 A & B, ISO/IEC 15693
 - Mifare Ultralight, Mifare Classic, Calypso
 - Per altri tipi di badge, richiedere informazioni

4.4 Certification / Certification / Certificaciones / Certificazioni
en

- IEC/EN 61851-1 ed 2.0
- IEC/EN 61851-22 ed 1.0
- IEC/EN 62196-1 ed 2.0
- IEC/EN 62196-2 ed 1.0

es

- IEC/EN 61851-1 ed 2.0
- IEC/EN 61851-22 ed 1.0
- IEC/EN 62196-1 ed 2.0
- IEC/EN 62196-2 ed 1.0

fr

- IEC/EN 61851-1 ed 2.0
- IEC/EN 61851-22 ed 1.0
- IEC/EN 62196-1 ed 2.0
- IEC/EN 62196-2 ed 1.0

it

- IEC/EN 61851-1 ed 2.0
- IEC/EN 61851-22 ed 1.0
- IEC/EN 62196-1 ed 2.0
- IEC/EN 62196-2 ed 1.0

4.5 Environment / Environnement / Entorno / Ambiente
en

Green Premium product:

- Compliant with the RoHS European directive
- Compliance with the REACH European regulation
- Product Environmental Profile according to the PEP ecopassport programme
- End of life instructions (EoLi) available

es

Producto Green Premium:

- Conforme con la directiva europea RoHS
- Conforme con la normativa europea REACH
- Perfil ambiental del producto de acuerdo con el programa PEP ecopassport
- Instrucciones para el final de la vida útil (EoLi) disponibles

fr

Produit Green Premium :

- Conformité à la directive européenne RoHS
- Conformité à la réglementation européenne REACH
- Documentation du Profil Environnemental Produit selon le programme PEP ecopassport
- Instructions de fin de vie (EoLi) disponibles

it

Prodotto Green Premium:

- Conforme con la direttiva europea RoHS
- Conforme con la regolamentazione europea REACH
- Profilo ambientale di prodotto secondo i criteri ecopassport PEP
- Istruzioni per lo smaltimento (EoLi, End of life instructions) disponibili

4.6 Radio Equipment Conformity / Conformité des équipements radioélectriques / Conformidad de equipos radioeléctricos / Conformità delle apparecchiature radio
en

Hereby, Schneider Electric Industries, declares that this electric vehicle charging station EVlink Smart Wallbox is in compliance with the essential requirements and other relevant provisions of Radio Equipment Directive 2014/53/EU. Declaration of conformity can be downloaded on: schneider-electric.com/docs.

es

Por la presente, Schneider Electric Industries declara que esta estación de carga EVlink Smart Wallbox es conforme con las exigencias esenciales y otras disposiciones apropiadas de la directiva sobre equipos radioeléctricos 2014/53/EU. La declaración de conformidad está disponible para descargar aquí: schneider-electric.com/docs.

fr

Par la présente, Schneider Electric Industries déclare que la borne de charge pour véhicules électriques EVlink Smart Wallbox est conforme aux exigences essentielles et autres dispositions appropriées de la Directive RED 2014/53/EU. La déclaration de conformité peut être téléchargée ici : schneider-electric.com/docs.

it

Con la presente, Schneider Electric Industries dichiara che la stazione di ricarica per veicoli elettrici EVlink Smart Wallbox è conforme ai requisiti essenziali e alle altre disposizioni rilevanti della direttiva RED 2014/53/EU. È possibile scaricare la dichiarazione di conformità al seguente indirizzo: schneider-electric.com/docs.

⚠️ ⚠️ DANGER / DANGER

HAZARD OF ELECTRIC SHOCK, EXPLOSION OR ARC FLASH
Do not install automatic reset systems on the residual current protection device.
Failure to follow these instructions will result in death or serious injury.

RISQUE DE CHOC ELECTRIQUE, D'EXPLOSION OU D'ARC ELECTRIQUE
N'installez pas de système de réarmement automatique sur la protection différentielle.
Le non-respect de ces instructions provoquera la mort ou des blessures graves.

en

Constraints on the electrical installation

Diagram of the earthing system

- TN-S, TN-C-S or TT.
- IT: may require the addition of an isolating transformer for charging of certain vehicles.

Earth connections for a cluster of stations

- An additional earth connection must be added at a maximum of every 10 metres.
- All earth connections must be connected to one another.

Earth resistance

- Some electric vehicles measure the earth resistance and may not start charging if it is above a given threshold. Refer to the vehicle's technical documentation.
- For compliance of the installation with the EV Ready and ZE Ready labels, the earth resistance must not exceed 100 Ω.
- In all cases, the earth resistance must be lower than the maximum value defined in the enforceable electrical installation standards.

Power supply and protection of the charging station

	Charging station rated current			
	10-16 A 1-Ph	16-32 A 1-Ph	10-16 A 3-Ph	16-32 A 3-Ph
Protection against overload and short circuits	20 A curve B or C ⁽¹⁾	40 A curve C	20 A curve C or D ⁽¹⁾⁽²⁾	40 A curve C
Differential protection	30 mA Asi type	30 mA Asi type	30 mA B type	30 mA B type

(1) According to coordination with upstream protections.

(2) According to the risk of inadvertent triggering linked to the inrush current of the vehicle at the start of charging.

Lightning protection

One surge arrester per socket is recommended for high keraunic levels, or mandatory if required by local regulations.

Conditional inputs

Power limitation

Vehicle connected

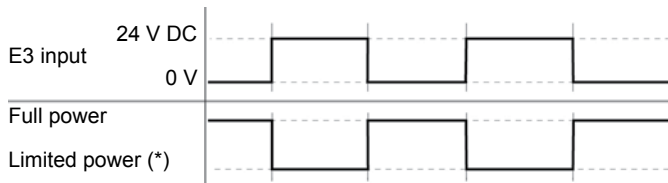

(*) Limitation of current defined during configuration of the charging station

Deferred start

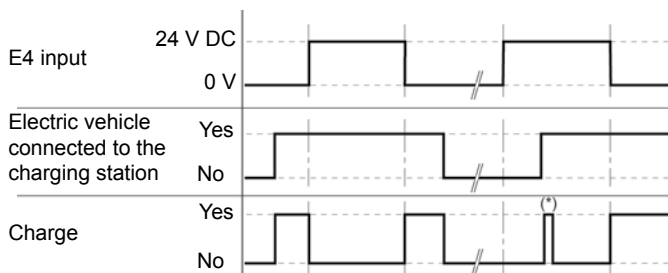

(*) Initialization of communication between the electric vehicle and the charging station (30 seconds)

fr

Contraintes d'installation électrique

Schéma de liaison à la terre

- TN-S, TN-C-S ou TT.
- IT : peut nécessiter l'ajout d'un transformateur d'isolement pour la charge de certains véhicules.

Prises de terre pour une grappe de bornes

- Une prise de terre additionnelle doit être ajoutée tous les 10 m maximum.
- Toutes les prises de terre doivent être connectées entre elles.

Résistance de terre

- Quelques véhicules électriques mesurent la résistance de terre et peuvent ne pas démarrer la charge si elle est supérieure à un seuil. Se référer à la documentation technique du véhicule.
- Pour la conformité de l'installation aux labels EV Ready et ZE Ready la résistance de terre ne doit pas dépasser 100 Ω.
- Dans tous les cas, la résistance de terre doit être inférieure à la valeur maximale définie dans les normes d'installation électrique en vigueur.

Alimentation et protection de la borne de charge

	Courant nominal de la borne de charge			
	10-16 A 1-Ph	16-32 A 1-Ph	10-16 A 3-Ph	16-32 A 3-Ph
Protection contre les surcharges et les court-circuits	20 A courbe B ou C ⁽¹⁾	40 A courbe C	20 A courbe C ou D ⁽¹⁾⁽²⁾	40 A courbe C
Protection différentielle	30 mA type Asi	30 mA type Asi	30 mA type B	30 mA type B

(1) Dépend de la coordination avec les protections en amont.

(2) Dépend du risque de déclenchement intempestif lié au courant d'appel du véhicule lors du démarrage de la charge.

Protection contre la foudre

Un parafoudre par prise est recommandé si le niveau kéraunique est élevé, ou obligatoire si la réglementation locale l'impose.

Entrées conditionnelles

Limitation de puissance

Véhicule connecté

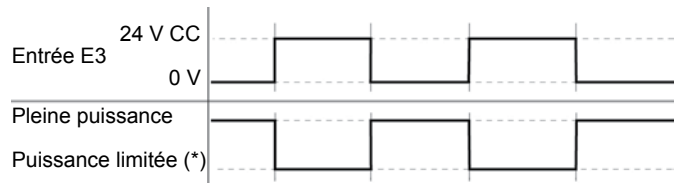

(*) Limitation du courant définie lors de la configuration de la borne de charge

Départ différé

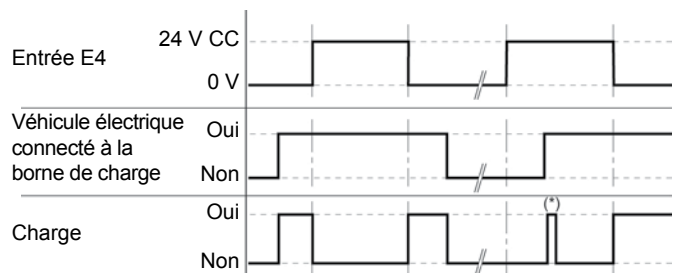

(*) Initialisation de la communication entre le véhicule électrique et la borne de charge (30 secondes)

⚠️ PELIGRO / PERICOLO

RIESGO DE DESCARGA ELÉCTRICA, EXPLOSIÓN O ARCO ELÉCTRICO

No instale sistemas de rearme automático en los dispositivos de protección diferencial.

Si no se siguen estas instrucciones provocará lesiones graves o incluso la muerte.

PERICOLO DI SCOSSE ELETTRICHE, ESPLOSIONI O ARCO ELETTRICO

Non installare sistemi di reset automatico sul dispositivo di protezione differenziale.

Il mancato rispetto di queste istruzioni provocherà morte o gravi infortuni.

es

Limitaciones respecto a la instalación eléctrica**Esquema del sistema de puesta a tierra**

■ TN-S, TN-C-S o TT.

■ IT: puede requerir la adición de un transformador de aislamiento para la carga de ciertos vehículos.

Conexiones a tierra para un clúster de estaciones

■ Se debe agregar una conexión a tierra adicional cada 10 metros como máximo.

■ Todas las conexiones a tierra deben estar conectadas entre sí.

Resistencia de tierra

■ Algunos vehículos eléctricos miden la resistencia de tierra y no podrán empezar la carga si dicha resistencia es superior a un determinado umbral. Consulte los documentos técnicos del vehículo.

■ Para que la instalación cumpla las etiquetas EV Ready y ZE Ready, la resistencia de tierra no debe superar los 100 Ω.

■ En todos los casos, la resistencia de tierra debe ser inferior al valor máximo definido en las normativas de instalación eléctrica aplicables.

Fuente de alimentación y protección de la estación de carga

	Corriente nominal de la estación de carga			
	10-16 A 1-Ph	16-32 A 1-Ph	10-16 A 3-Ph	16-32 A 3-Ph
Protección contra sobrecargas y cortocircuitos	20 A curva B o C ⁽¹⁾	40 A curva C	20 A curva C o D ⁽¹⁾⁽²⁾	40 A curva C
Protección diferencial	30 mA tipo Asi	30 mA tipo Asi	30 mA tipo B	30 mA tipo B

(1) Según la coordinación con las protecciones aguas arriba.

(2) Según el riesgo de activación involuntaria producida por una corriente de irrupción del vehículo al iniciar la carga.

Protección contra rayos

Se recomienda un supresor de sobretensiones por toma de corriente si el nivel cerámico es elevado, y es obligatorio si así lo indica la legislación local.

Entradas condicionales**Limitación de potencia**

Vehículo conectado

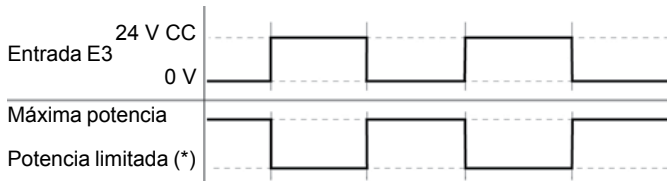

(*) Limitación de corriente definida durante la configuración de la estación de carga

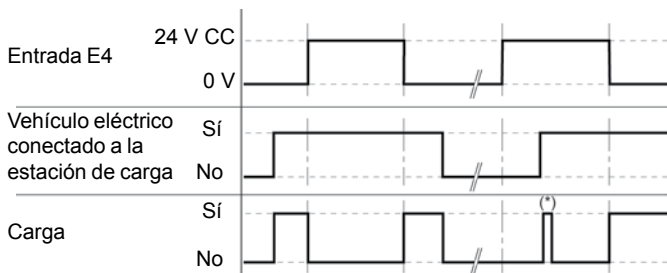
Inicio diferido

(*) Inicialización de la comunicación entre el vehículo eléctrico y la estación de carga (30 segundos)

it

Limitazioni dell'installazione elettrica**Schema del sistema di messa a terra**

■ TN-S, TN-C-S o TT.

■ IT: può essere necessario aggiungere un trasformatore di isolamento per la ricarica di determinati veicoli.

Connessioni di messa a terra per un cluster di stazioni

■ È necessario aggiungere un collegamento di messa a terra supplementare ogni 10 metri max.

■ Tutti i collegamenti di messa a terra devono essere collegati tra di loro.

Resistenza di terra

■ Alcuni veicoli elettrici misurano la resistenza di terra e potrebbero non iniziare la ricarica se questo valore supera una soglia impostata. Consultare la documentazione tecnica del veicolo.

■ Per la conformità dell'installazione con le etichette EV Ready e ZE Ready, la resistenza di terra non deve superare 100 Ω.

■ In ogni caso, la resistenza di terra deve essere inferiore al valore massimo definito nelle norme vigenti relative alle installazioni elettriche.

Alimentazione e protezione della stazione di ricarica

	Corrente nominale della stazione di ricarica			
	10-16 A 1-Ph	16-32 A 1-Ph	10-16 A 3-Ph	16-32 A 3-Ph
Protezione contro sovraccarichi e cortocircuiti	20 A curva B o C ⁽¹⁾	40 A curva C	20 A curva C o D (1) (2)	40 A curva C
Protezione differenziale	30 mA tipo Asi	30 mA tipo Asi	30 mA tipo B	30 mA tipo B

(1) Secondo il coordinamento con le protezioni a monte.

(2) Secondo il rischio di attivazione imprevista dovuta alla corrente di spunto del veicolo all'inizio della ricarica.

Protezione contro i fulmini

Si consiglia di utilizzare uno scaricatore di sovratensione se il livello ceramico è elevato; l'impiego di questo dispositivo è obbligatorio ove previsto dalla normativa locale.

Ingressi condizionali**Limitazione di potenza**

Veicolo collegato

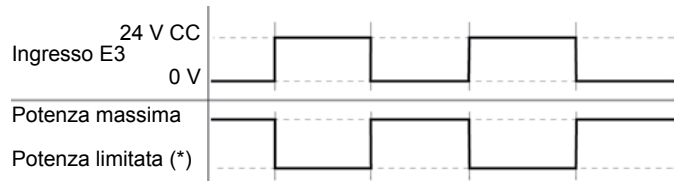

(*) Limitazione di corrente definita durante la configurazione della stazione di ricarica

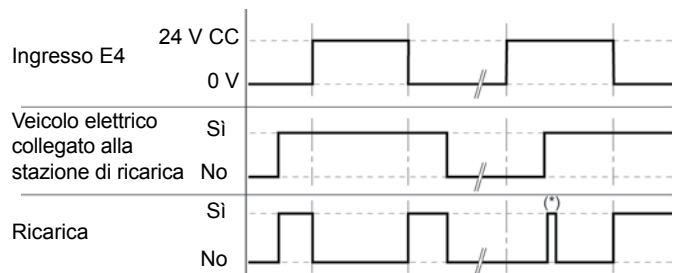
Avvio ritardato

(*) Inizializzazione della comunicazione tra il veicolo elettrico e la stazione di ricarica (30 secondi)

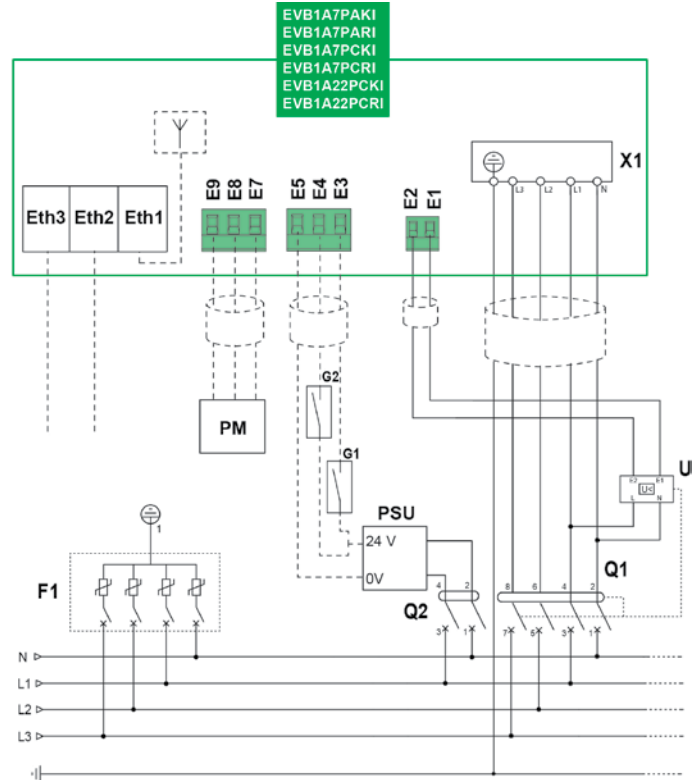
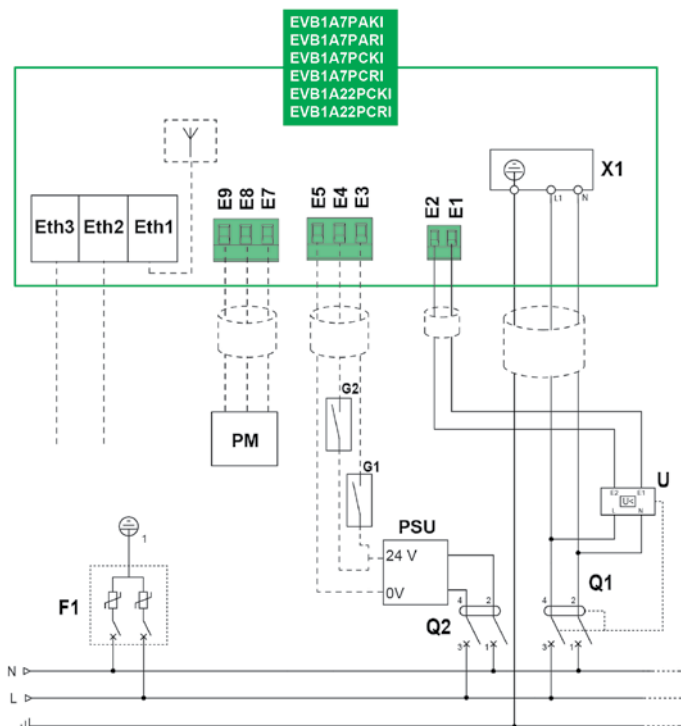

en

- Q1 :Protection against overloads and short circuits and differential protection
- Q2 :Protection against overloads and short circuits
- F1 :Protection against overvoltage
- U :MNx no-volt tripping element (optional, except for compliance with EV Ready label)
- G1 :Power limitation switch
- G2 :Deferred start switch
- PM :Energy meter
- PSU :230 V AC / 24 V DC - 1 W power supply
- X1 :Power terminal block
- Eth1 :Ethernet port 1 (to be used for Wi-Fi or GPRS)
- Eth2 :Ethernet port 2
- Eth3 :Ethernet port 3
- E1, E2 :Terminal block for no-volt tripping element
- E3 :Conditional input for power limitation
- E4 :Conditional input for deferred start
- E5 :0 V of 24 V DC auxiliary power supply
- E7 ... E9:Terminal block for Modbus interface E7 0V / E8 D0 / E9 D1

es

- Q1 :Protección contra sobrecargas y cortocircuitos, y protección diferencial
- Q2 :Protección contra sobrecargas y cortocircuitos
- F1 :Protección contra sobretensión
- U :Disparador por cero tensión MNx (opcional, salvo para cumplir con la etiqueta EV Ready)
- G1 :Conmutador de limitación de potencia
- G2 :Conmutador de inicio diferido
- PM :Contador de energía
- PSU :Fuente de alimentación de 230 V CA/24 V CC - 1 W
- X1 :Bloque de terminales de alimentación
- Eth1 :Puerto Ethernet 1 (para Wi-Fi o GPRS)
- Eth2 :Puerto Ethernet 2
- Eth3 :Puerto Ethernet 3
- E1, E2 :Bloque de terminales del disparador por cero tensión
- E3 :Entrada condicional para limitación de potencia
- E4 :Entrada condicional para inicio diferido
- E5 :0 V de alimentación eléctrica auxiliar de 24 V CC
- E7 ... E9 :Bloque de terminales para interfaz Modbus E7 0V / E8 D0 / E9 D1

fr

- Q1 : Protection contre les surcharges et les courts-circuits et protection différentielle
- Q2 : Protection contre les surcharges et les courts-circuits
- F1 : Protection contre les surtensions
- U : Déclencheur à minimum de tension MNx (optionnel, sauf pour la conformité au label EV Ready)
- G1 : Contact pour limitation de puissance
- G2 : Contact pour départ différé
- PM : Compteur d'énergie
- PSU : Alimentation 230 V CA / 24 V CC - 1 W
- X1 : Bloc de jonction de puissance
- Eth1 : Port Ethernet 1 (à utiliser pour Wi-Fi ou GPRS)
- Eth2 : Port Ethernet 2
- Eth3 : Port Ethernet 3
- E1, E2 : Bloc de jonction pour déclencheur à minimum de tension
- E3 : Entrée conditionnelle pour limitation de puissance
- E4 : Entrée conditionnelle pour départ différé
- E5 : 0 V de l'alimentation auxiliaire 24 V CC
- E7 ... E9 : Bloc de jonction pour l'interface Modbus E7 0V / E8 D0 / E9 D1

it

- Q1 :Protezione contro i sovraccarichi e i cortocircuiti e protezione differenziale
- Q2 :Protezione contro i sovraccarichi e i cortocircuiti
- F1 :Protezione contro la sovratensione
- U :MNx dispositivo di disinserzione zero volt (opzionale, eccetto per conformità con etichetta EV Ready)
- G1 :Limitatore di corrente
- G2 :Interruttore per avvio ritardato
- PM :Contatore di energia
- PSU :Alimentatore 230 V CA / 24 V CC - 1 W
- X1 :Morsettiera alimentazione
- Eth1 :Porta Ethernet 1 (per Wi-Fi o GPRS)
- Eth2 :Porta Ethernet 2
- Eth3 :Porta Ethernet 3
- E1, E2 :Morsettiera per dispositivo di disinserzione zero volt
- E3 :Ingresso condizionale per limitazione di potenza
- E4 :Ingresso condizionale per avvio ritardato
- E5 :Alimentazione ausiliaria 0 V di 24 V CC
- E7 ... E9 :Morsettiera per interfaccia Modbus E7 0V / E8 D0 / E9 D1

6 Installing the charging station / Installation de la borne de charge / Instalación de la estación de carga / Installazione della stazione di ricarica

6.1 Contents / Contenu / Contenido / Contenuto

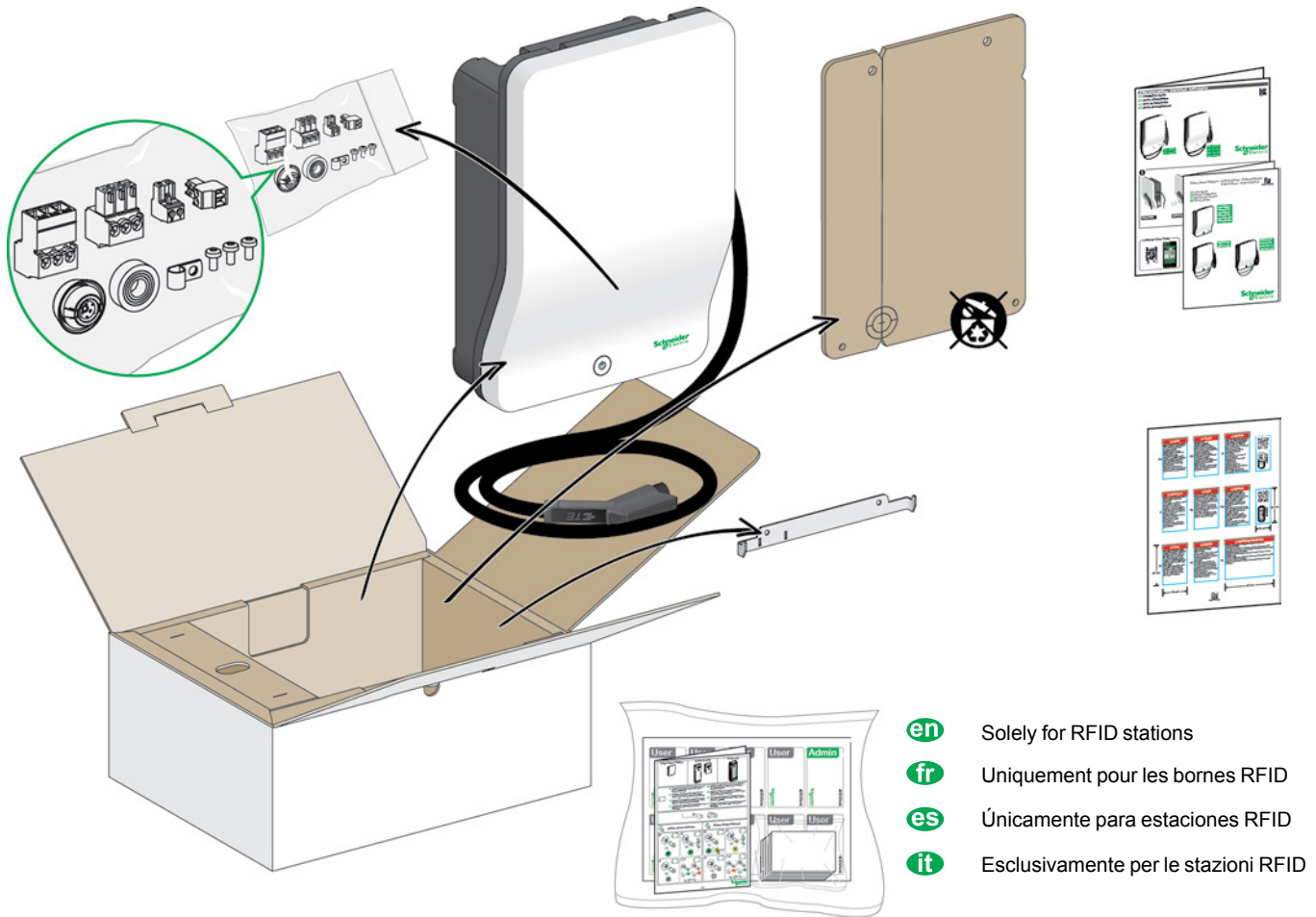

- en** Solely for RFID stations
- fr** Uniquement pour les bornes RFID
- es** Únicamente para estaciones RFID
- it** Esclusivamente per le stazioni RFID

6.2 Wall mounting / Montage mural / Montaje en pared / Montaggio a parete

NOTICE / AVIS / AVISO / AVVISO

RISK OF DAMAGING THE CHARGING STATION

- Protect the charging station from dust and water while attaching the support.
 - Attach the charging station to a flat support in compliance with standards and applicable local laws (flatness tolerance < 2 mm/m).
 - Use screws, washers and plugs suitable for the wall material.
- Failure to follow these instructions can result in equipment damage.**

RIESGO DE DAÑAR LA ESTACIÓN DE CARGA

- Proteja la estación de carga del polvo y del agua durante la colocación el soporte.
 - Coloque la estación de carga en una superficie plana que cumpla con los estándares y las leyes locales que se apliquen (tolerancia a planicidad < 2 mm/m).
 - Utilice tornillos, arandelas y conectores adecuados para el material de la pared.
- Si no se siguen estas instrucciones pueden producirse daños en el equipo.**

RISQUE D'ENDOMMAGEMENT DE LA BORNE DE CHARGE

- Mettez la borne de charge à l'abri des projections de poussière ou d'eau pendant les travaux de fixation du support.
 - Fixez la borne de charge sur un support plan suivant les normes et réglementations locales en vigueur (écart de planéité < 2 mm/m).
 - Utilisez des vis, rondelles et chevilles adaptées au matériau de la paroi.
- Le non-respect de ces instructions peut provoquer des dommages matériels.**

RISCHIO DI DANNEGGIAMENTO DELLA STAZIONE DI RICARICA

- Proteggere la stazione di ricarica dalla penetrazione di polvere e acqua mentre si fissa il supporto.
 - Fissare la stazione di ricarica a un supporto piano in conformità con le norme e le leggi locali vigenti (toleranza superficie piana < 2 mm/m).
 - Utilizzare viti, rondelle e spine adatte al materiale di cui è costituito il muro.
- Il mancato rispetto di queste istruzioni può provocare danni alle apparecchiature.**

6 Installing the charging station / Installation de la borne de charge / Instalación de la estación de carga / Installazione della stazione di ricarica

6.2 Wall mounting / Montage mural / Montaje en pared / Montaggio a parete

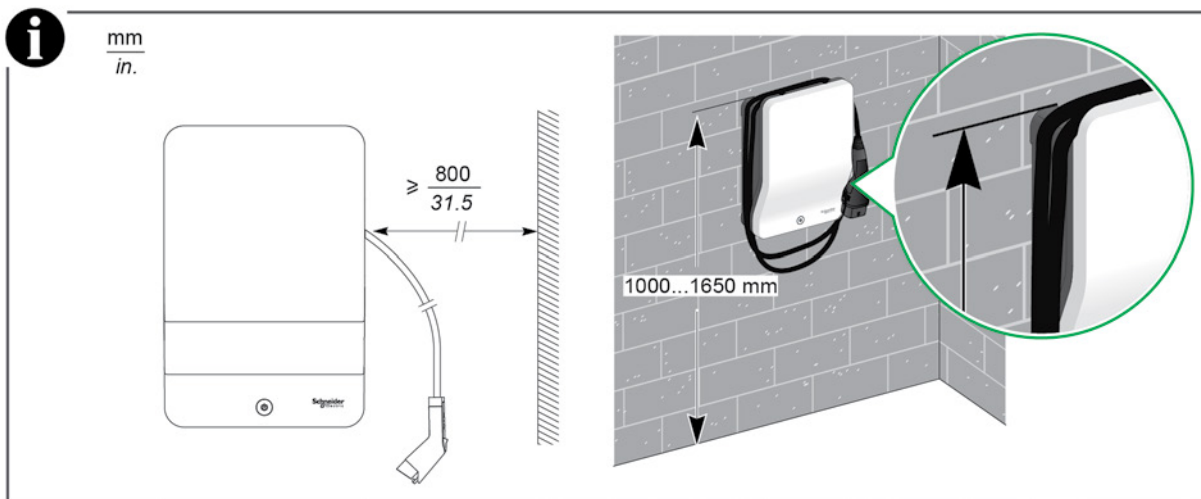

Entry of cables via the top or bottom / Arrivée des câbles par le haut ou par le bas / Entrada de cables por la parte superior o inferior / Ingresso dei cavi dall'alto o dal basso

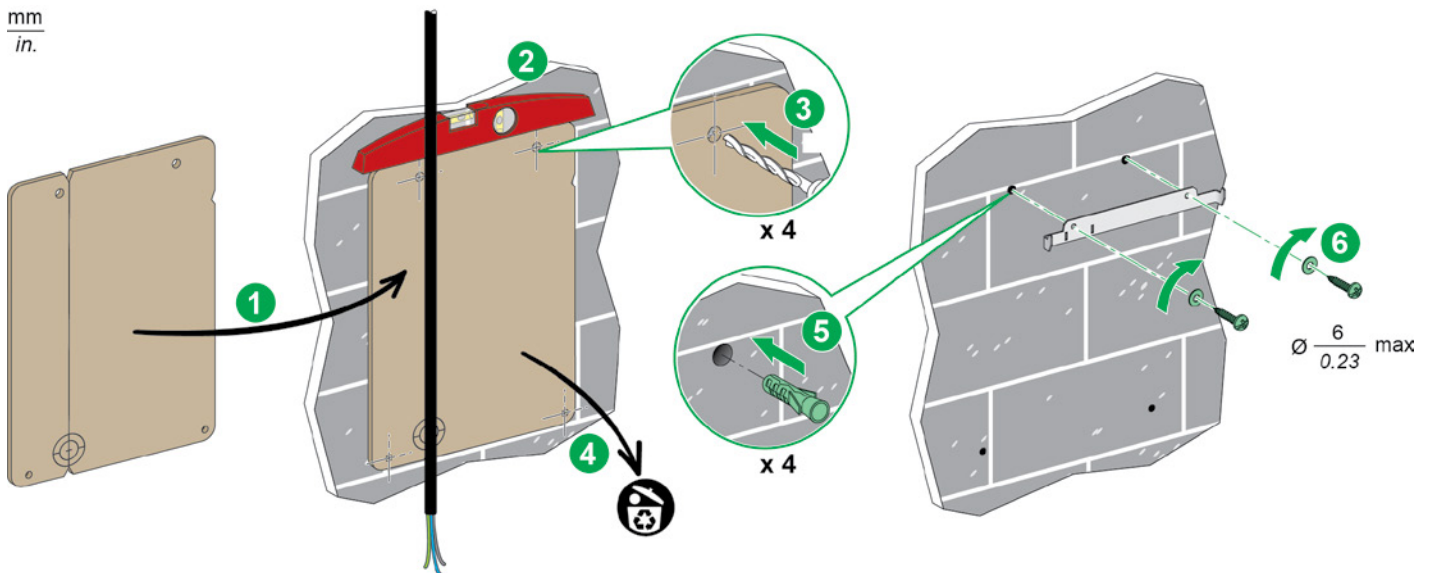

Entry of cables by the rear / Arrivée des câbles par l'arrière / Entrada de cables por la parte posterior / Ingresso dei cavi dal lato posteriore

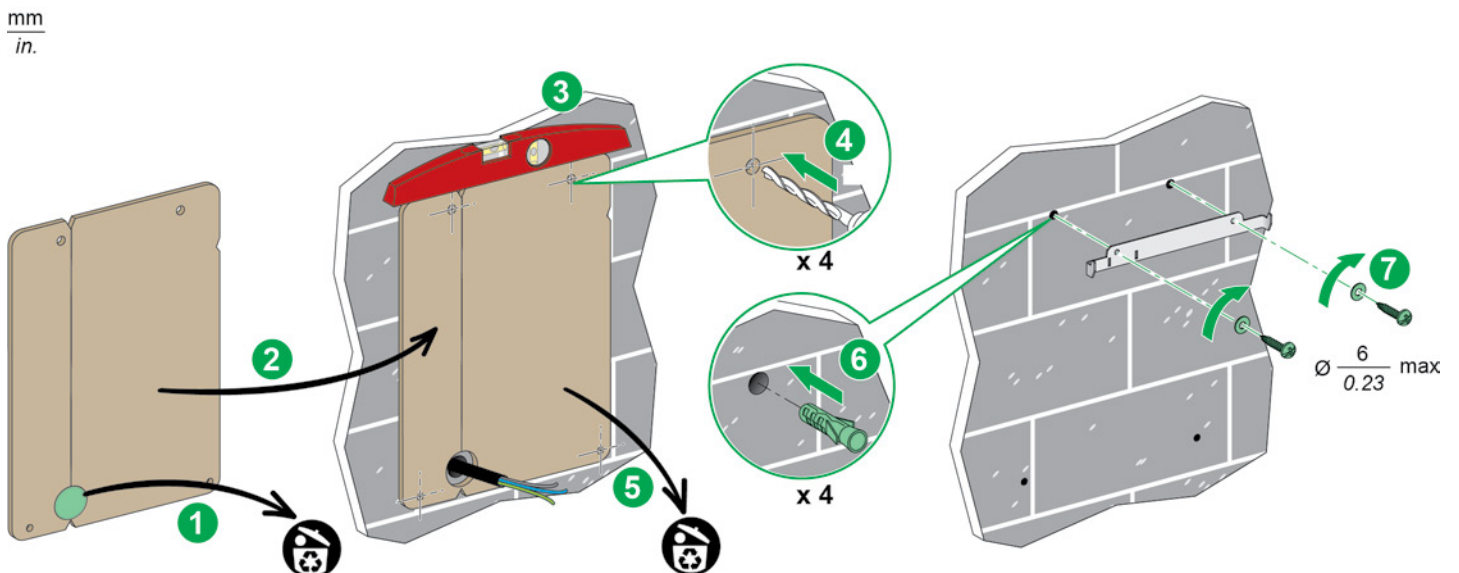

6 Installing the charging station / Installation de la borne de charge / Instalación de la estación de carga / Installazione della stazione di ricarica

6.2 Wall mounting / Montage mural / Montaje en pared / Montaggio a parete

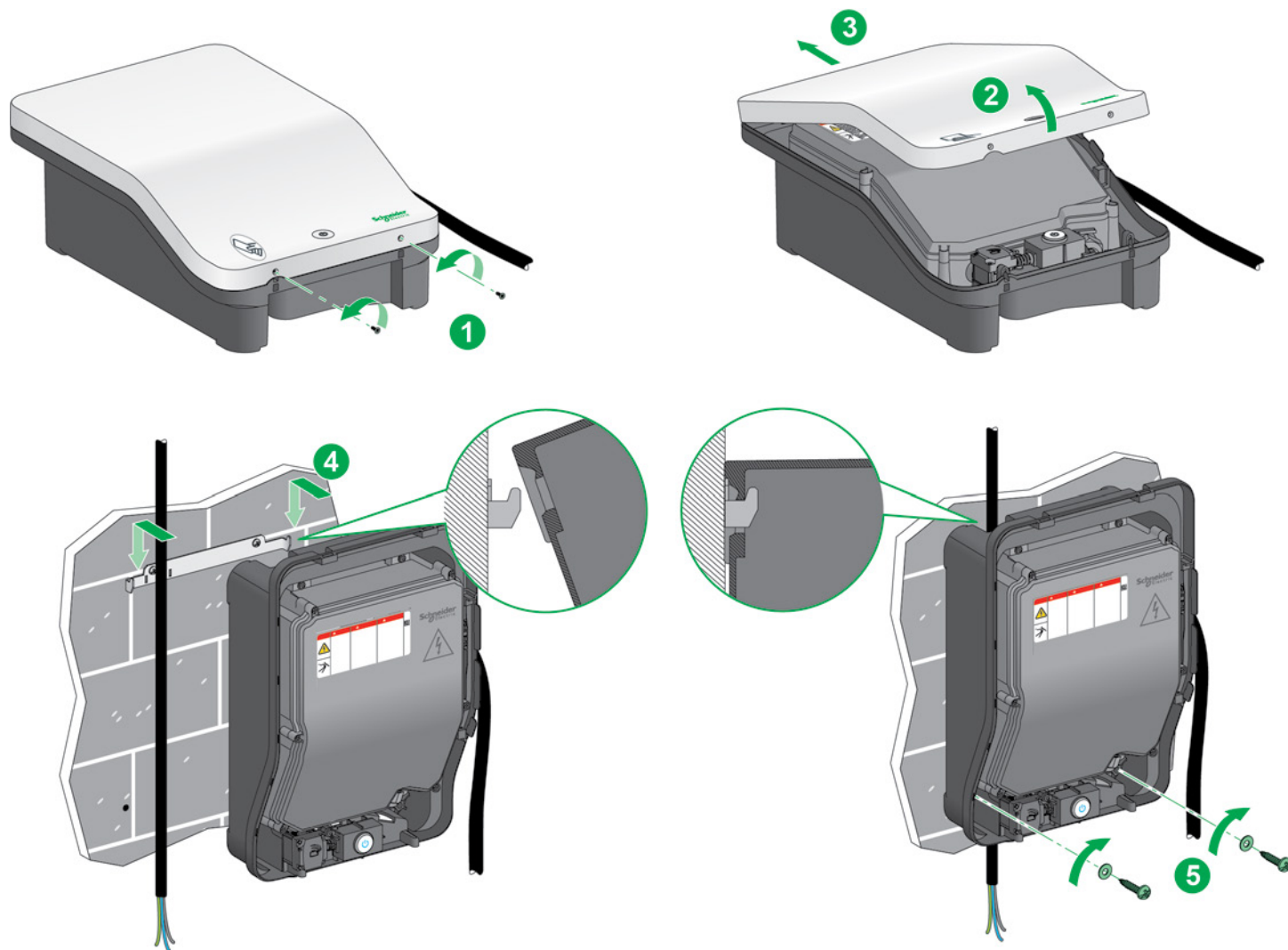

6.3 Pedestal mounting / Montage sur pied / Montaje en pedestal / Montaggio su piedestallo

en

It is possible to mount the charging station on a pedestal supplied separately as an accessory (Reference EVP1BSSG). Refer to document NHA97295 for the description of how to mount one or more charging stations on a pedestal.

es

Es posible montar la estación de carga en un pedestal suministrado por separado como accesorio (referencia EVP1BSSG). Consulte el documento NHA97295 para obtener la descripción de cómo montar una o más estaciones de carga en un pedestal.

fr

Il est possible de monter la borne de charge sur un pied fourni séparément en accessoire (Référence EVP1PBSSG). Se référer au document NHA97295 pour obtenir la description du montage d'une ou deux bornes de charge sur pied.

it

È possibile montare la stazione su un piedestallo fornito separatamente come accessorio (codice prodotto EVP1BSSG). Fare riferimento al documento NHA97295 per una descrizione del montaggio di una o più stazioni di ricarica su piedestallo.

7 Connection / Raccordement / Conexión / Collegamento

7.1 Inside view / Vue intérieure / Vista interior / Vista interna

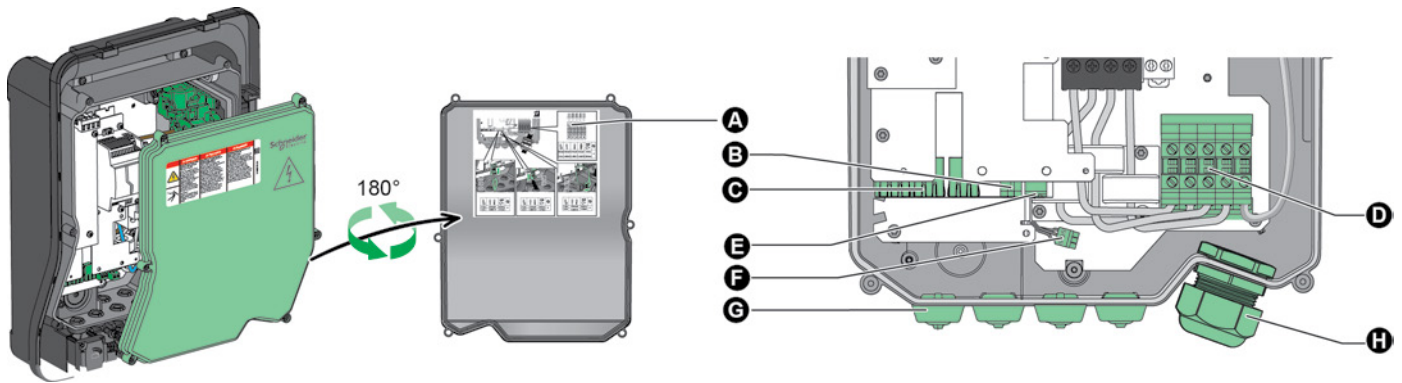

en

- A Connection information
- B Conditional inputs
- C Ethernet ports
- D Power terminal block
- E Connection of the no-volt tripping element
- F Modbus connector
- G Cable inputs
- H Power input

fr

- A Informations pour le raccordement
- B Entrées conditionnelles
- C Ports Ethernet
- D Bloc de jonction de puissance
- E Raccordement du déclencheur à minimum de tension
- F Connecteur Modbus
- G Entrées de câbles
- H Entrée Puissance

es

- A Información de conexión
- B Entradas condicionales
- C Puertos Ethernet
- D Bloque de terminales de alimentación
- E Conexión del disparador por cero tensión
- F Conector Modbus
- G Entradas de cable
- H Entrada de alimentación

it

- A Informazioni per il collegamento
- B Ingressi condizionali
- C Porte Ethernet
- D Morsettiera di alimentazione
- E Collegamento del dispositivo di disinserzione zero volt
- F Connettore Modbus
- G Ingressi dei cavi
- H Ingresso di alimentazione

7.2 Power / Puissance / Alimentación / Alimentazione

⚠ ⚠ DANGER / DANGER / PELIGRO / PERICOLO

HAZARD OF ELECTRIC SHOCK, EXPLOSION OR ARC FLASH

- Turn off all power supplying this equipment before working on the equipment.
 - Use a Voltage Tester of appropriate rating.
 - Do not turn on the charging station if the earth resistance measured is higher than the threshold defined in the enforceable regulations.
- Failure to follow these instructions will result in death or serious injury.**

RIESGO DE DESCARGA ELÉCTRICA, EXPLOSIÓN O ARCO ELÉCTRICO

- Desconecte la alimentación de este equipo antes de trabajar en él.
 - Realice una prueba de tensión con los valores apropiados.
 - No encienda la estación de carga si la resistencia de tierra que se ha medido supera el umbral definido por las legislaciones aplicables.
- Si no se siguen estas instrucciones provocará lesiones graves o incluso la muerte.**

RISQUE DE CHOC ELECTRIQUE, D'EXPLOSION OU D'ARC ELECTRIQUE

- Coupez toutes les alimentations avant de travailler sur cet appareil.
 - Utilisez un Vérificateur d'Absence de Tension (VAT) de calibre approprié.
 - Ne mettez pas en service la borne de charge si la résistance de terre mesurée est supérieure au seuil défini dans la réglementation en vigueur.
- Le non-respect de ces instructions provoquera la mort ou des blessures graves.**

PERICOLO DI SCOSSE ELETTRICHE, ESPLOSIONI O ARCO ELETTRICO

- Prima di eseguire interventi sull'apparecchiatura, scollegare tutte le sorgenti di alimentazione.
 - Utilizzare un tester di tensione per rilevare la tensione nominale appropriata.
 - Non inserire la stazione di ricarica se la resistenza di terra misurata è superiore alla soglia definita nelle normative vigenti.
- Il mancato rispetto di queste istruzioni provocherà morte o gravi infortuni.**

NOTICE / AVIS / AVISO / AVVISO

RISK OF ELECTROSTATIC DISCHARGE OR OVERVOLTAGE

- Do not touch the electronic boards.
 - Use antistatic protections when making connections inside the charging station.
- Failure to follow these instructions can result in equipment damage.**

RIESGO DE DESCARGA ELECTROESTÁTICA O SOBRETENSIÓN

- No toque las tarjetas electrónicas.
 - Utilice protecciones contra la electricidad estática al realizar conexiones dentro de la estación de carga.
- Si no se siguen estas instrucciones pueden producirse daños en el equipo.**

RISQUE DE DECHARGE ELECTROSTATIQUE OU DE SURTENSION

- Ne touchez pas les cartes électroniques.
 - Utilisez des protections antistatiques lors des opérations de raccordement à l'intérieur de la borne de charge.
- Le non-respect de ces instructions peut provoquer des dommages matériels.**

RISCHIO DI CARICA ELETTRISTATICA O SOVRATENSIONE

- Non toccare le schede elettroniche.
 - Utilizzare protezioni antistatiche adeguate quando si effettuano dei collegamenti all'interno della stazione di ricarica.
- Il mancato rispetto di queste istruzioni può provocare danni alle apparecchiature.**

7 Connection / Raccordement / Conexión / Collegamento

7.2 Power / Puissance / Alimentación / Alimentazione

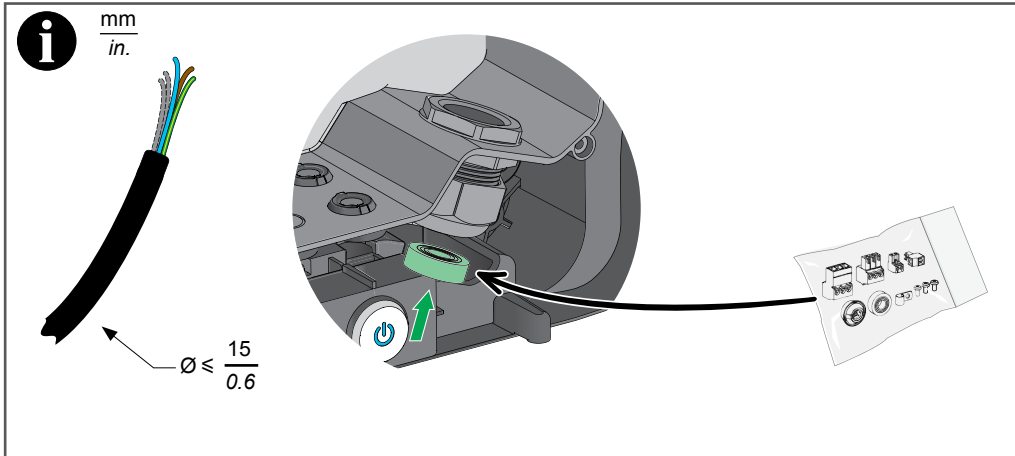

- en** Factory settings
- fr** Réglages usine
- es** Ajustes de fábrica
- it** Impostazioni di fabbrica

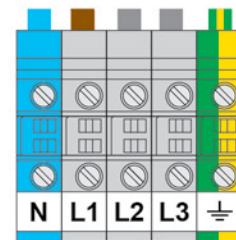
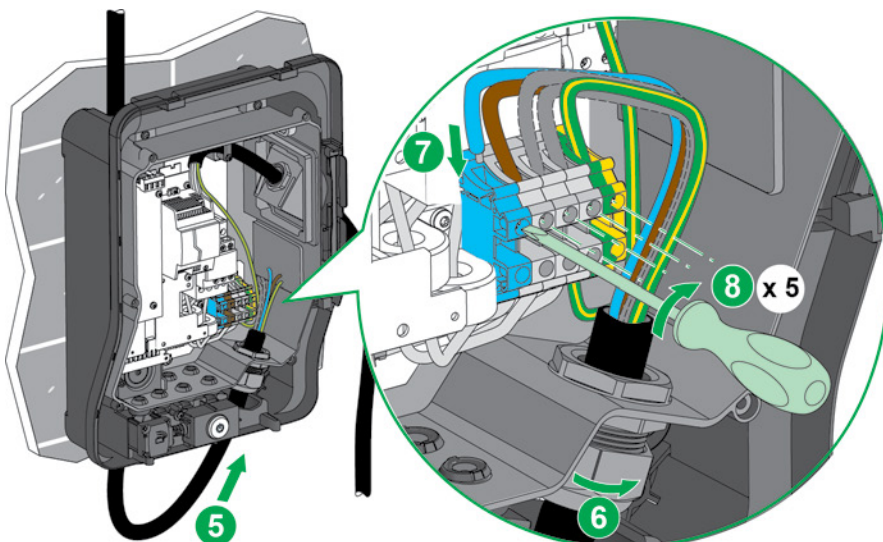
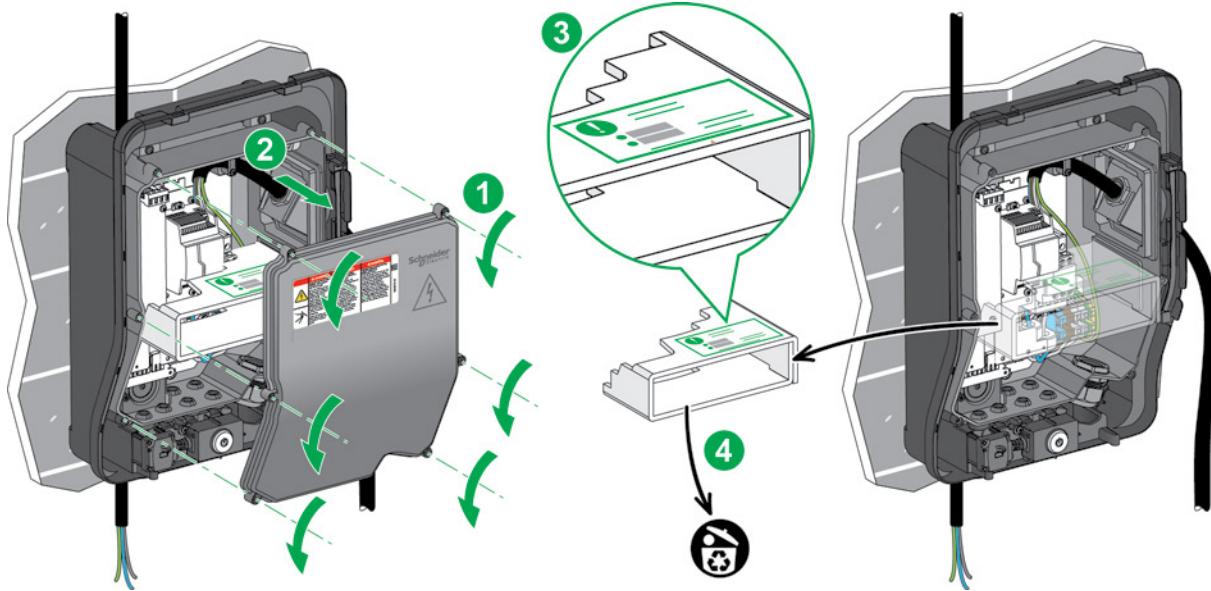

10 mm	$\leq 16 \text{ mm}^2$	$\leq 10 \text{ mm}^2$	$\leq 6 \text{ mm}^2$	1.8 N.m	4,5
0.4 in	$\leq \text{AWG } 6$	$\leq \text{AWG } 7$	$\leq \text{AWG } 8$	15.9 lb-in	

7 Connection / Raccordement / Conexión / Collegamento

7.3 Undervoltage release (MNx) (Option) / Déclencheur à minimum de tension (MNx) (Option) / Disparador de infratensión (MNx) (Opción) / Sganciatore sottotensione (MNx) (opzione)

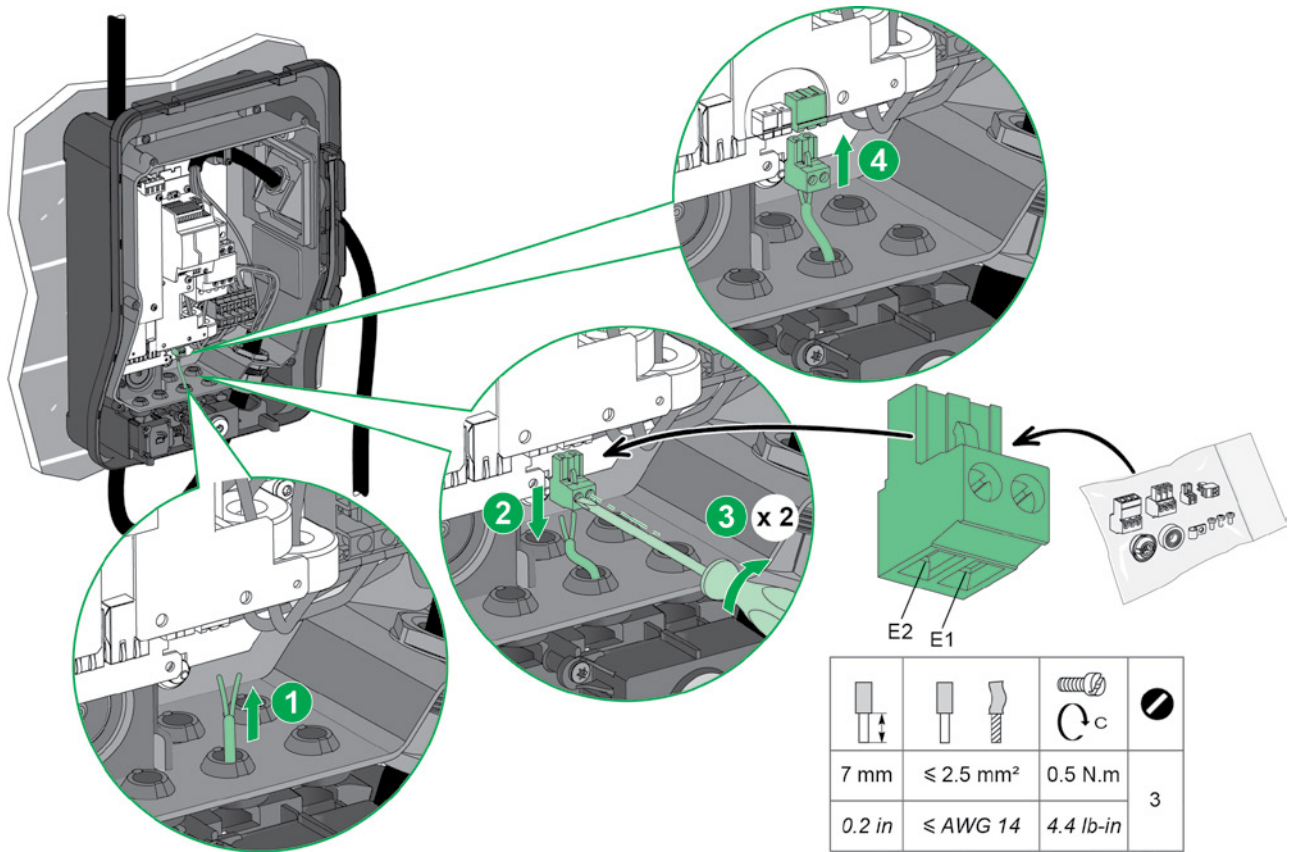

7.4 Conditional inputs (Option) / Entrées conditionnelles (Option) / Entradas condicionales (Opción) / Ingressi condizionali (opzione)

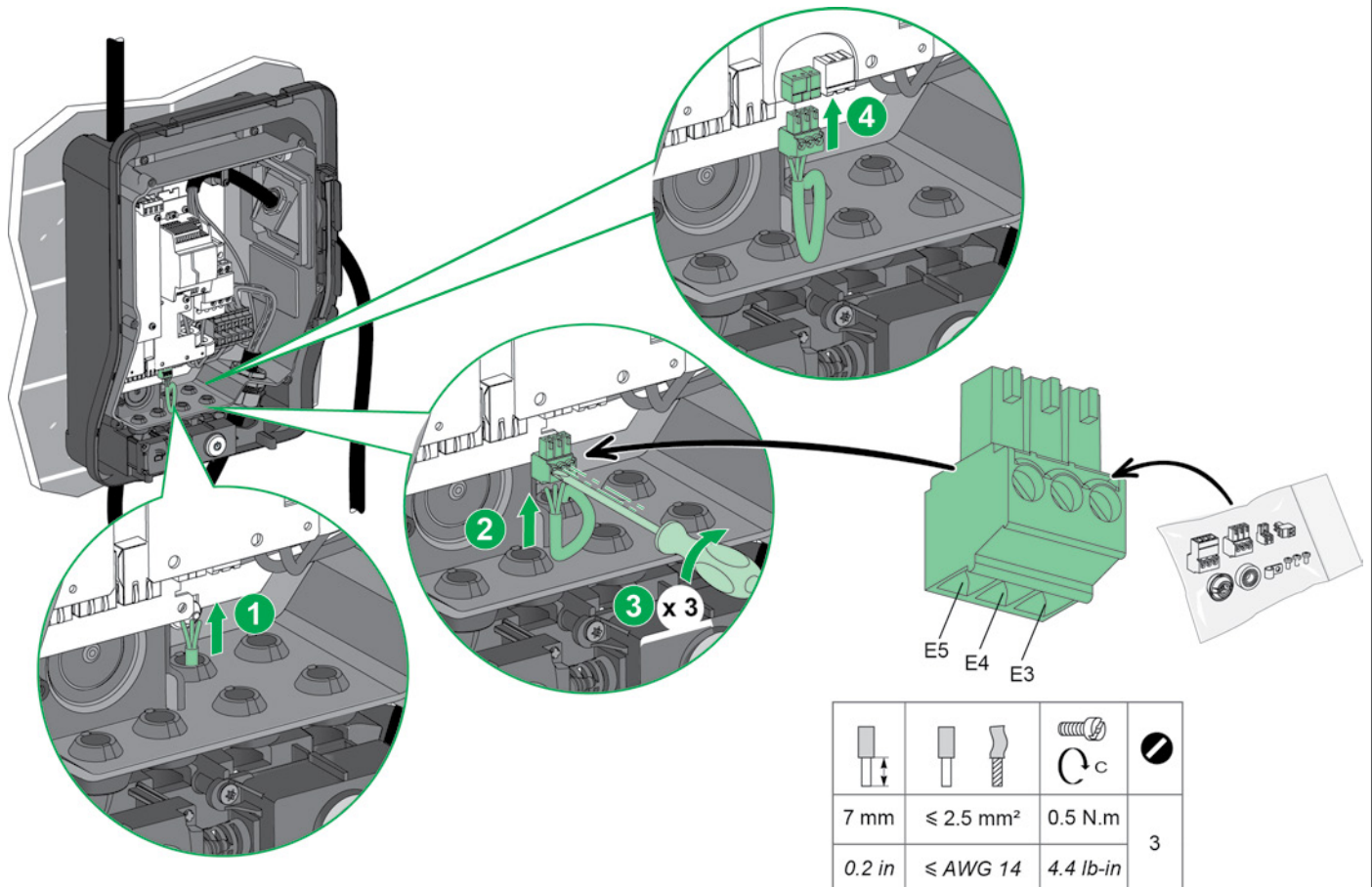

7.5 Ethernet communication (Option) / Communication Ethernet (Option) / Comunicación Ethernet (Opción / Comunicazione Ethernet (opzione)

en

A straight or crossover cable can be used.

Depending on the cross-section of the Ethernet cable, adaptation may be required:

- Replace the male RJ45 connector with a female socket.
- Use a patch cord.

es

Se puede utilizar un cable directo o cruzado indistintamente.

En función de la sección transversal del cable Ethernet, la adaptación puede ser necesaria:

- Sustituya el conector RJ45 macho por un zócalo hembra.
- Utilice un cordón de conexión.

fr

Un câble droit ou croisé peut être utilisé indifféremment.

Suivant la section du câble Ethernet, une adaptation peut être nécessaire :

- Remplacer la RJ45 mâle par une prise femelle.
- Utiliser un cordon de brassage.

it

È possibile utilizzare indifferentemente un cavo dritto o incrociato.

A seconda della sezione del cavo Ethernet, possono essere necessari degli adattamenti:

- Sostituire il connettore maschio RJ45 con un connettore femmina.
- Utilizzare un cavo di collegamento.

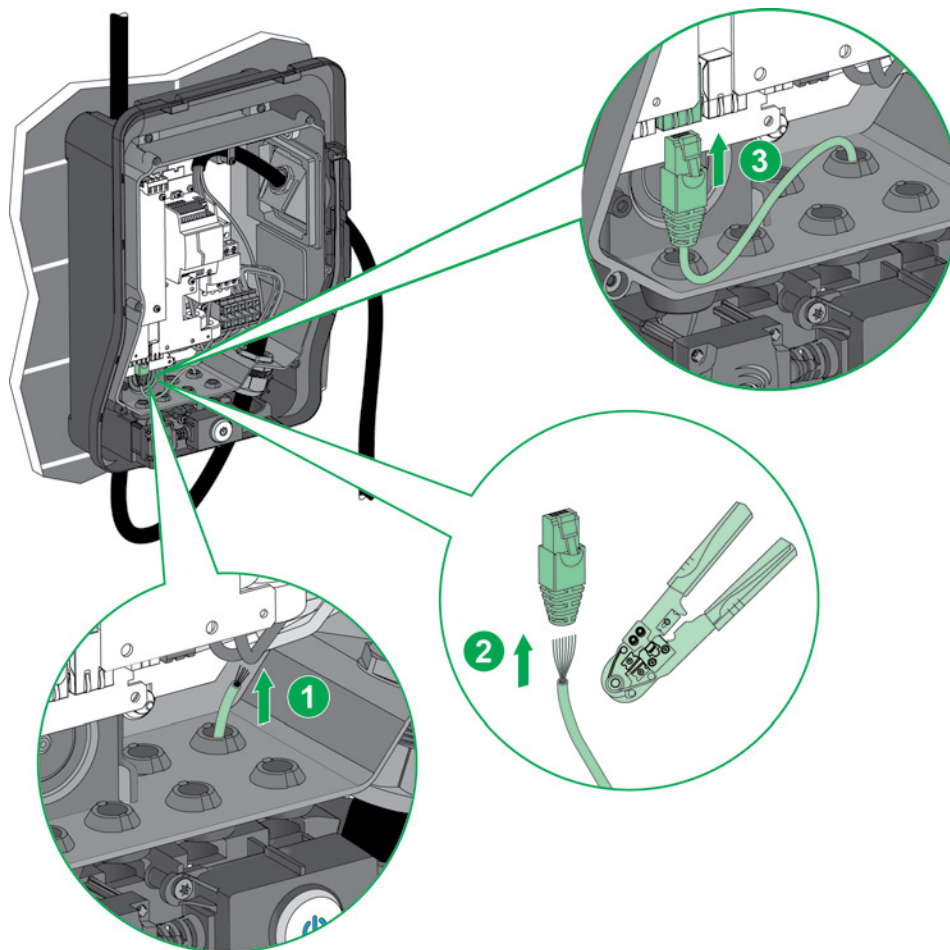

7 Connection / Raccordement / Conexión / Collegamento

7.6 Modbus (to external meter) / Modbus (vers compteur extérieur) / Modbus (a contador externo) / Modbus (al contatore esterno)

mm
in.

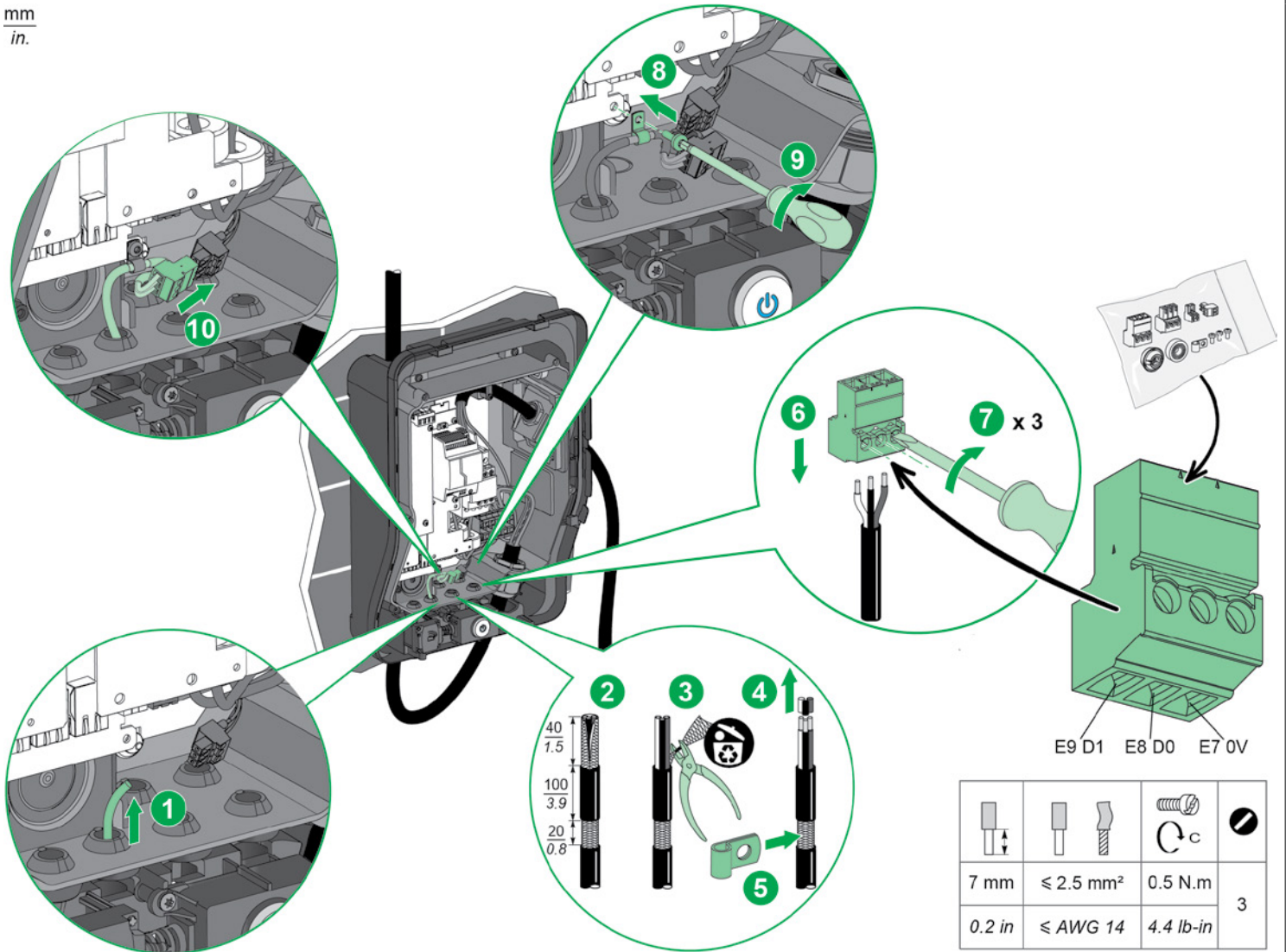

7.7 GPRS modem (Option) / Modem GPRS (Option) / Módem GPRS (opción) / Modem GPRS (opzione)

en

It is possible to install a GPRS modem supplied separately as an accessory (reference EVP1MM). See document NHA72299.

Note: the Ethernet cable between the modem and the charging station is not provided. It must be at least 20 cm in length.

fr

Il est possible d'installer un modem GPRS fourni séparément en accessoire (référence EVP1MM). Se référer au document NHA72299.

Note : le câble Ethernet entre le modem et la borne de charge n'est pas fourni. La longueur doit être supérieure ou égale à 20 cm.

es

Se puede instalar un módem GPRS suministrado por separado como accesorio (referencia EVP1MM). Consulte el documento NHA72299.

Nota: no se proporciona el cable Ethernet entre el módem y la estación de carga. El mismo debe medir 20 cm o más.

it

È possibile installare un modem GPRS fornito separatamente come accessorio (codice prodotto EVP1MM). Vedere il documento NHA72299.

Nota: il cavo Ethernet che collega il modem alla stazione di ricarica non è fornito. La lunghezza deve essere uguale o superiore a 20 cm.

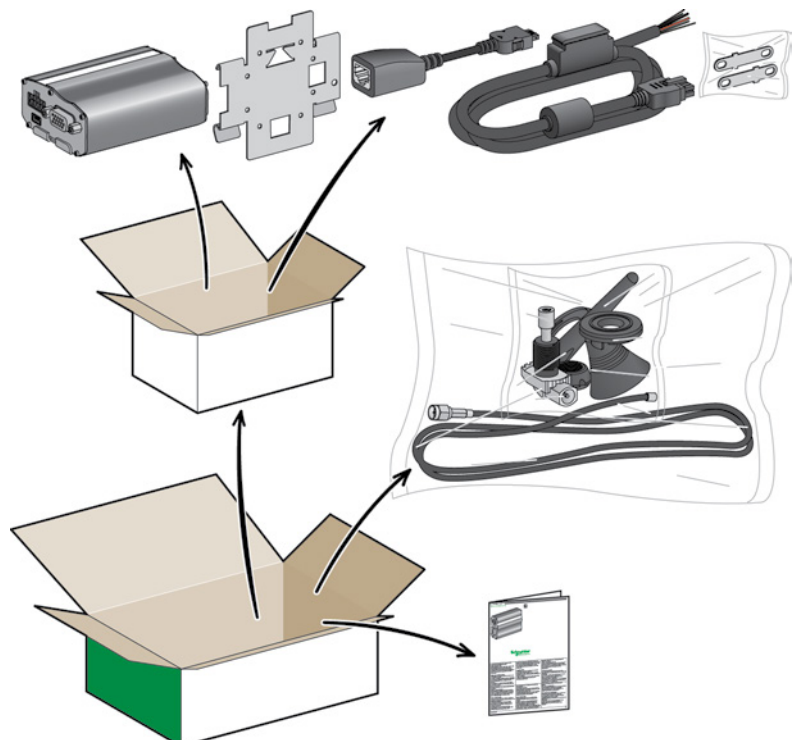

7 Connection / Raccordement / Conexión / Collegamento

7.7 GPRS modem (Option) / Modem GPRS (Option) / Módem GPRS (opción) / Modem GPRS (opzione)

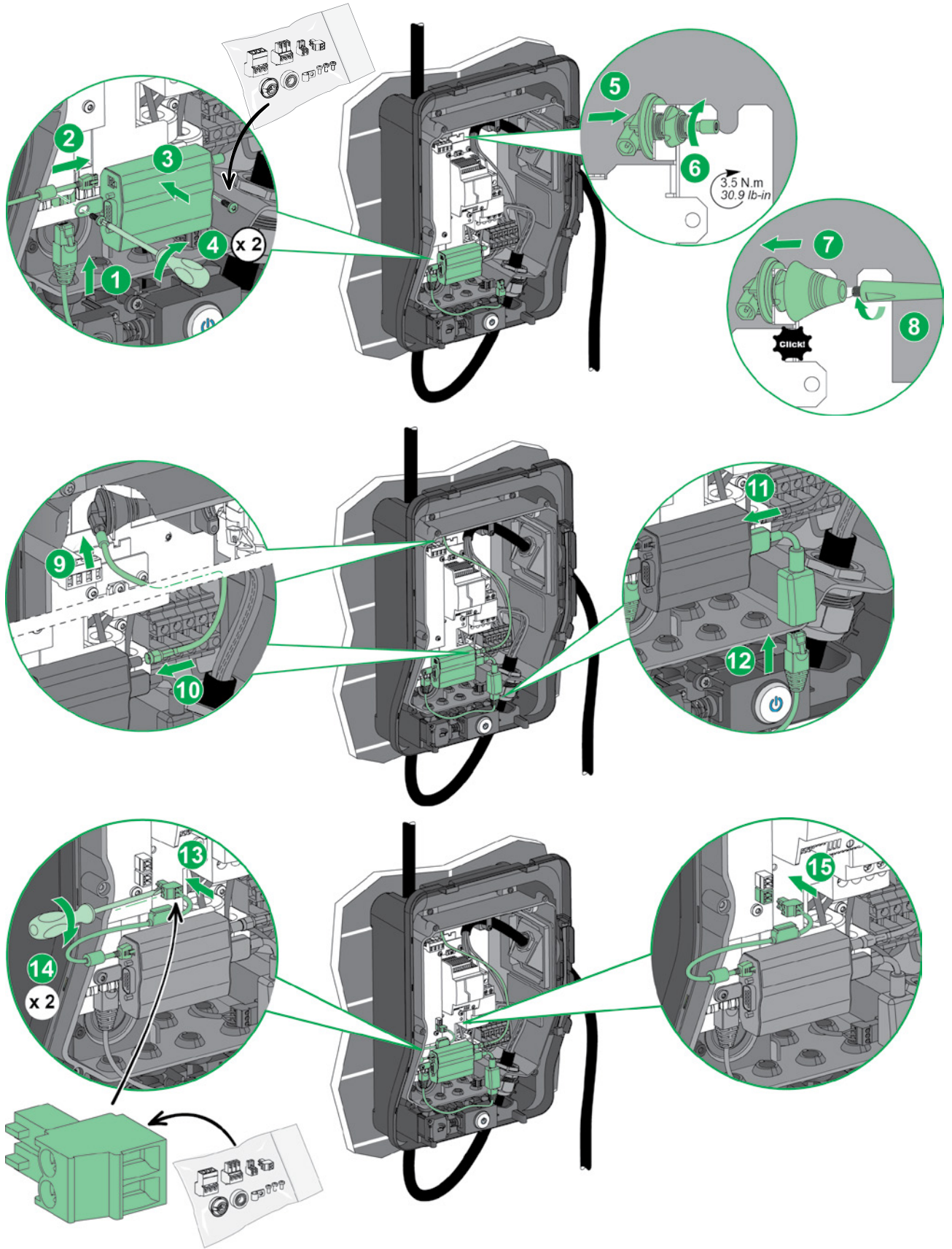

- en** Black
- fr** Noir
- es** Negro
- it** Nero

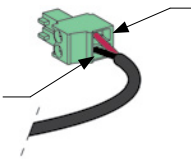

- en** Red
- fr** Rouge
- es** Rojo
- it** Rosso

				3
7 mm	≤ 2.5 mm ²	0.5 N.m		
0.2 in	≤ AWG 14	4.4 lb-in		

7 Connection / Raccordement / Conexión / Collegamento

7.8 Wi-Fi card (Option) / Carte Wi-Fi (Option) / Tarjeta Wi-Fi (opción) / Scheda Wi-Fi (opzione)

en

It is possible to install a Wi-Fi card supplied separately as an accessory (reference EVP1MWSI). For a detailed description of the installation, see document NHA97291.

fr

Il est possible d'installer une carte Wi-Fi fournie séparément en accessoire (référence EVP1MWSI). Pour la description détaillée de l'installation, se référer au document NHA97291.

es

Se puede instalar una tarjeta Wi-Fi suministrada por separado como accesorio (referencia EVP1MWSI). Para obtener una descripción detallada de la instalación, consulte el documento NHA97291.

it

È possibile installare una scheda Wi-Fi fornita separatamente come accessorio (codice prodotto EVP1MWSI). Per una descrizione dettagliata dell'installazione, vedere il documento NHA97291.

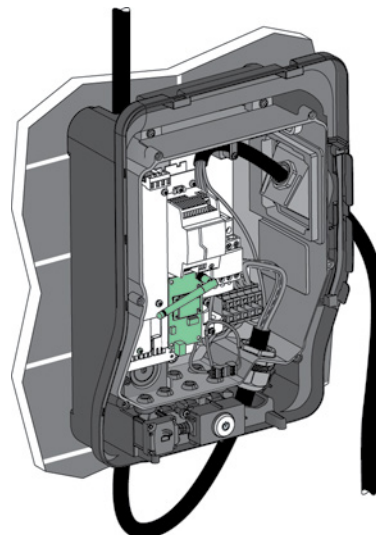

8 Switching on and electrical tests / Mise sous tension et tests électriques / Encendido y pruebas eléctricas / Accensione e test elettrici

⚠️ ⚠️ DANGER / DANGER / PELIGRO / PERICOLO

HAZARD OF ELECTRIC SHOCK, EXPLOSION OR ARC FLASH

Wear suitable personal protective equipment (PPE) and follow all safety procedures.

Failure to follow these instructions will result in death or serious injury.

RISQUE DE CHOC ELECTRIQUE, D'EXPLOSION OU D'ARC ELECTRIQUE

Portez des équipements de protection individuelle (EPI) adaptés et respectez les procédures de sécurité.

Le non-respect de ces instructions provoquera la mort ou des blessures graves.

RIESGO DE DESCARGA ELÉCTRICA, EXPLOSIÓN O ARCO ELÉCTRICO

Utilice un equipo de protección personal (EPP) apropiado y siga todos los procedimientos de seguridad.

Si no se siguen estas instrucciones provocará lesiones graves o incluso la muerte.

PERICOLO DI SCOSSE ELETTRICHE, ESPLOSIONI O ARCO ELETTRICO

Indossare indumenti di protezione adeguati (PPE, Personal Protective Equipment) e rispettare tutte le procedure di sicurezza.

Il mancato rispetto di queste istruzioni provocherà morte o gravi infortuni.

8.1 Closure of the charging station power supply circuit breaker / Fermeture du disjoncteur d'alimentation de la borne de charge / Cierre del interruptor automático de la fuente de alimentación de la estación de carga / Chiusura dell'interruttore automatico di alimentazione della stazione di ricarica

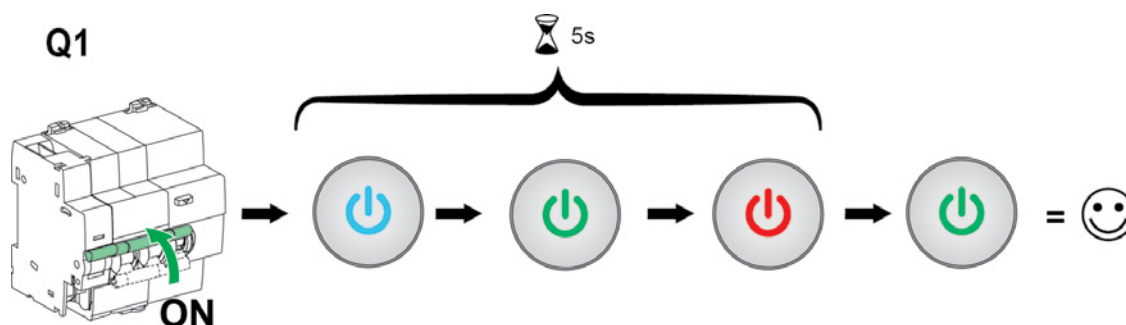

8

Switching on and electrical tests / Mise sous tension et tests électriques / Encendido y pruebas eléctricas / Accensione e test elettrici

8.2 Undervoltage release (MNx) test / Test du déclencheur à minimum de tension (MNx) / Prueba del disparador de infratensión (MNx) / Test sganciatore sottotensione (MNx)

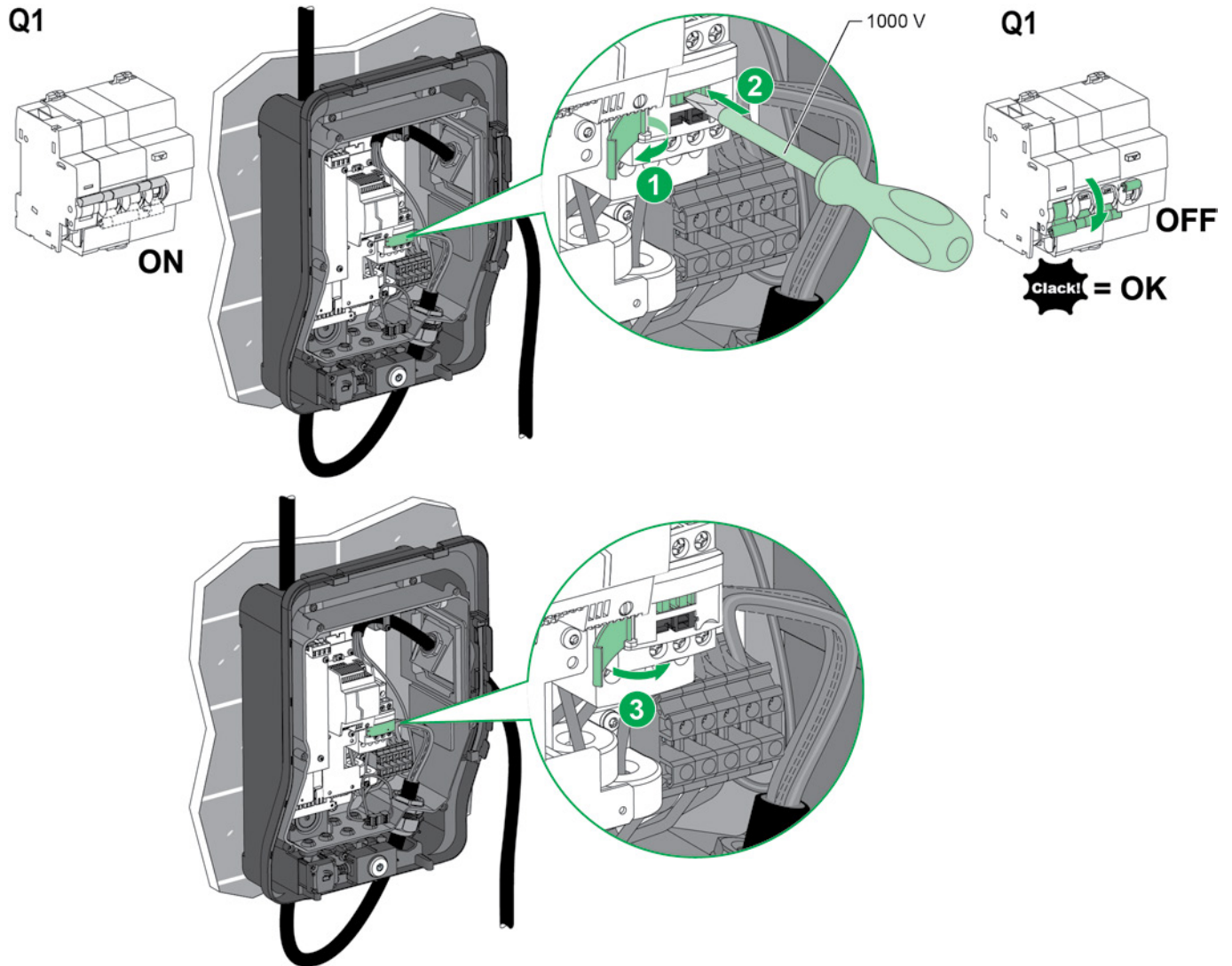

8 Switching on and electrical tests / Mise sous tension et tests électriques / Encendido y pruebas eléctricas / Accensione e test elettrici

8.3 Differential protection test / Test de la protection différentielle / Prueba de la protección diferencial / Test dell'interruttore di protezione differenziale

Q1

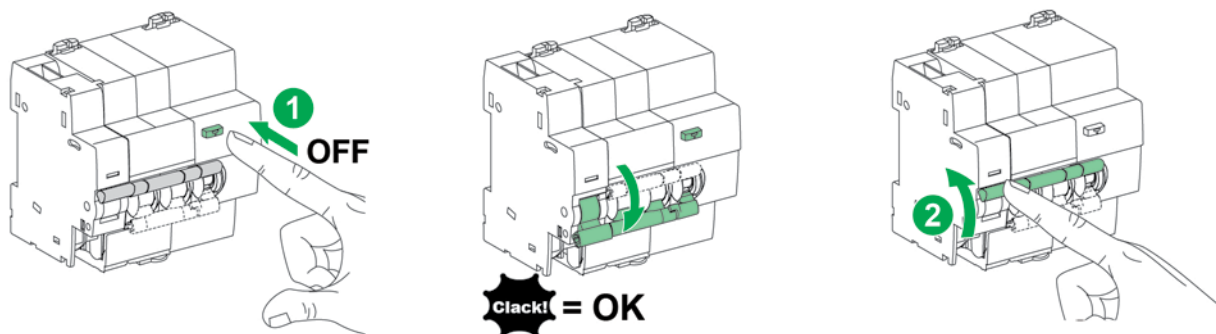

en

The residual current circuit breaker must be checked periodically to ensure correct operation. To check operation of the residual current circuit breaker after installation:

- Close the circuit breaker upstream from the terminal (Q1).
- Press the test button on the front panel of the residual current circuit breaker.
- The residual current circuit breaker must trip immediately.
- Otherwise, the residual current circuit breaker is defective. Change it immediately.

es

El disyuntor de protección diferencial se debe revisar cada cierto tiempo para asegurarse de que funciona correctamente. Para comprobar el funcionamiento del disyuntor de protección diferencial tras la instalación:

- Cierre el disyuntor aguas arriba del terminal (Q1).
- Pulse el botón de prueba en el panel frontal del disyuntor de protección diferencial.
- El disyuntor de protección diferencial debe dispararse al momento.
- De no ser así, el disyuntor de protección diferencial no funciona correctamente. Cámbielo cuanto antes.

fr

Le bon fonctionnement de la protection différentielle doit être vérifié périodiquement.

Pour vérifier le fonctionnement de la protection différentielle après l'installation :

- Fermez le disjoncteur en amont de la borne (Q1).
- Appuyez sur le bouton test en face avant du disjoncteur différentiel.
- La protection différentielle doit déclencher immédiatement.
- Si ce n'est pas le cas, cela indique que le disjoncteur différentiel est en panne. Changez-le immédiatement.

it

L'interruttore differenziale deve essere controllato periodicamente per assicurare il perfetto funzionamento. Per verificare il funzionamento dell'interruttore differenziale dopo l'installazione, procedere come segue:

- Chiudere l'interruttore differenziale a monte della morsetteria (Q1).
- Premere il pulsante di test sul pannello anteriore dell'interruttore differenziale.
- L'interruttore differenziale deve azionarsi immediatamente.
- Se ciò non avviene, significa che l'interruttore è difettoso. In questo caso sostituirlo immediatamente.

9 Configuring the charging station / Configuration de la borne de charge / Configuración de la estación de carga / Configurazione della stazione di ricarica

⚠ ⚠ DANGER / DANGER / PELIGRO / PERICOLO

HAZARD OF ELECTRIC SHOCK, EXPLOSION OR ARC FLASH

Wear suitable personal protective equipment (PPE) and follow all safety procedures.

Failure to follow these instructions will result in death or serious injury.

RIESGO DE DESCARGA ELÉCTRICA, EXPLOSIÓN O ARCO ELÉCTRICO

Utilice un equipo de protección personal (EPP) apropiado y siga todos los procedimientos de seguridad.

Si no se siguen estas instrucciones provocará lesiones graves o incluso la muerte.

RISQUE DE CHOC ELECTRIQUE, D'EXPLOSION OU D'ARC ELECTRIQUE

Portez des équipements de protection individuelle (EPI) adaptés et respectez les procédures de sécurité.

Le non-respect de ces instructions provoquera la mort ou des blessures graves.

PERICOLO DI SCOSSE ELETTRICHE, ESPLOSIONI O ARCO ELETTRICO

Indossare indumenti di protezione adeguati (PPE, Personal Protective Equipment) e rispettare tutte le procedure di sicurezza.

Il mancato rispetto di queste istruzioni provocherà morte o gravi infortuni.

9 Configuring the charging station / Configuration de la borne de charge / Configuración de la estación de carga / Configurazione della stazione di ricarica

en

The charging station must be configured before it is commissioned. The configuration tool is embedded in the station. It is accessible via any computer connected to the charging station. For a detailed description of the configuration, see document DOCA0060EN.

Note:

- The rated charging current on the T2 / T2S power socket is factory set at 16 A. It can be set to a different value.
- The charging station is factory configured to accept all compatible RFID badges (depending on the model). Access control must be activated in the configuration tool.

es

La estación de carga se debe configurar antes de ponerla en marcha. La herramienta de configuración está integrada en la estación. Es accesible a través de cualquier ordenador conectado a la estación de carga. Para obtener una descripción detallada de la configuración, consulte el documento DOCA0060EN.

Nota:

- La corriente de carga nominal del conector de alimentación T2/T2S está ajustada de fábrica a 16 A. Se puede ajustar a un valor diferente.
- La estación de carga está configurada de fábrica para aceptar todos los identificadores de RFID compatibles (en función del modelo). El control de acceso se debe activar en la herramienta de configuración.

fr

La borne de charge doit être configurée avant sa mise en service. L'outil de configuration est embarqué dans celle-ci. Il est accessible depuis n'importe quel ordinateur connecté à la borne de charge. Pour la description détaillée de la configuration, se référer au document DOCA0060FR.

Note :

- Le courant nominal de charge sur le socle de prise T2 / T2S est réglé à 16 A en usine. Il peut être ajusté à une autre valeur.
- La borne de charge est configurée en usine pour accepter tous les badges RFID compatibles (selon modèle). Le contrôle d'accès doit être activé dans l'outil de configuration.

it

È necessario configurare la stazione di ricarica prima di eseguire la messa in servizio della stessa. Il tool di configurazione è integrato nella stazione. È accessibile tramite qualsiasi computer collegato alla stazione di ricarica. Per una descrizione dettagliata della configurazione, vedere il documento DOCA0060EN.

Nota:

- La corrente di ricarica nominale sulla presa di rete T2 / T2S è impostata in fabbrica a 16 A. Questo valore può essere modificato.
- La stazione di ricarica è configurata in fabbrica per accettare tutti i badge RFID compatibili (a seconda del modello). Il controllo degli accessi deve essere attivato nel tool di configurazione.

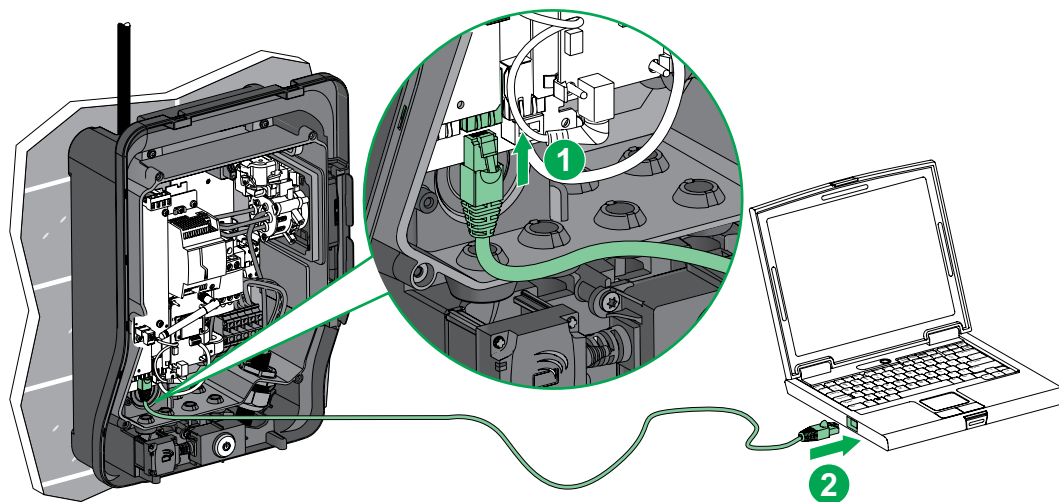

en

Computer configuration

Step	Action
1	Check that your computer is connected by Ethernet cable to the charging station and that the station is powered up.
2	Open the Properties menu of your computer.
3	Click "Connect to local network".
4	Click "Properties".
5	Open the Internet protocol TCP/IP v4 properties.
6	Set the static IP address properties as follows (make sure to write down the settings before you change them in order to return to the initial configuration if necessary): <ul style="list-style-type: none"> ■ IP address: 192.168.0.x (where x is an integer from 241 to 249) ■ Subnet mask: 255.255.255.0 ■ No default gateway ■ No DNS ■ No proxy

Logging on to the configuration tool

Step	Action
1	Open your web browser and enter <code>http://192.168.0.102</code> in the URL address bar.
2	Select the language. Enter the user name and password. On the first connection, log on as administrator: <ul style="list-style-type: none"> ■ User name: admin ■ Password: ADMIN <p>IMPORTANT NOTE: The password can be changed. Caution: if you lose the password it must be reset by returning to the factory settings (call your customer support for the procedure).</p>

Disconnecting from the configuration tool

Step	Action
1	Exit the configuration tool.
2	Return the computer to its initial configuration.
3	Disconnect the Ethernet cable.

fr

Configuration de l'ordinateur

Étape	Action
1	Vérifier que votre ordinateur est raccordé par câble Ethernet à la borne de charge et que celle-ci est sous tension.
2	Ouvrir le menu des propriétés réseau de votre ordinateur.
3	Cliquer sur "Connexion au réseau local".
4	Cliquer sur "Propriétés".
5	Ouvrir les propriétés du protocole Internet version 4 (TCP/IP v4).
6	Définir les propriétés d'adresse IP statique comme suit (veiller à noter les paramètres avant modification pour pouvoir ensuite revenir à la configuration initiale) : <ul style="list-style-type: none"> ■ Adresse IP : 192.168.0.x (où x est un nombre compris entre 241 et 249) ■ Masque de sous-réseau : 255.255.255.0 ■ Pas de passerelle par défaut ■ Pas de serveur DNS ■ Pas de proxy

Connexion à l'outil de configuration

Étape	Action
1	Ouvrir votre navigateur Web et taper http://192.168.0.102 dans la barre d'adresse URL.
2	Sélectionner la langue. Saisir le Nom d'utilisateur et le Mot de passe. A la première connexion, s'identifier en tant qu'administrateur : <ul style="list-style-type: none"> ■ Nom d'utilisateur : admin ■ Mot de passe : ADMIN <p>NOTE IMPORTANTE :</p> Le mot de passe peut être modifié. Attention, en cas de perte, le mot de passe devra être ré-initialisé par un retour aux réglages usine (appeler votre support client pour connaître la procédure).

Déconnexion de l'outil de configuration

Étape	Action
1	Quitter l'outil de configuration.
2	Remettre l'ordinateur dans sa configuration initiale.
3	Débrancher le câble Ethernet.

es

Configuración del equipo

Paso	Acción
1	Compruebe que el ordenador esté conectado mediante un cable Ethernet a la estación de carga y que esta esté encendida.
2	Abra el menú Propiedades en el ordenador.
3	Haga clic en "Conectar a la red local".
4	Haga clic en "Propiedades".
5	Abra las propiedades del protocolo de Internet TCP/IP v4.
6	Establezca las propiedades de la dirección IP estática de la manera siguiente (asegúrese de anotar la configuración antes de cambiarla para poder recuperarla si lo necesita): <ul style="list-style-type: none"> ■ Dirección IP: 192.168.0.x (donde x es un número entero entre 241 y 249) ■ Máscara de subred: 255.255.255.0 ■ No existe una pasarela predeterminada ■ No existe DNS ■ No existe proxy

Conexión a la herramienta de configuración

Paso	Acción
1	Abra su navegador web e introduzca http://192.168.0.102 en la barra de la dirección URL.
2	Seleccione el idioma. Introduzca el nombre de usuario y la contraseña. En la primera conexión, inicie sesión como administrador: <ul style="list-style-type: none"> ■ Nombre de usuario: admin ■ Contraseña: ADMIN <p>AVISO IMPORTANTE:</p> La contraseña se puede cambiar. Precaución: Si pierde la contraseña, deberá resetearla restableciendo la configuración de fábrica (póngase en contacto con el departamento de atención al cliente para realizar este proceso).

Desconexión de la herramienta de configuración

Paso	Acción
1	Salga de la herramienta de configuración.
2	Restablezca la configuración inicial del equipo.
3	Desconecte el cable Ethernet.

9 Configuring the charging station / Configuration de la borne de charge / Configuración de la estación de carga / Configurazione della stazione di ricarica

it

Configurazione del computer

Passo	Azione
1	Controllare che il computer sia collegato tramite cavo Ethernet alla stazione di ricarica e che la stazione sia alimentata.
2	Aprire il menu Proprietà del computer.
3	Fare clic sul comando per la connessione alla rete locale.
4	Scegliere "Proprietà".
5	Aprire le proprietà del protocollo TCP/IP v4.
6	Impostare le proprietà dell'indirizzo IP statico come indicato di seguito (prendere nota delle impostazioni prima di modificarle per poter tornare alla configurazione iniziale, se necessario): <ul style="list-style-type: none">■ Indirizzo IP: 192.168.0.x (dove x è un numero intero da 241 a 249)■ Subnet mask: 255.255.255.0■ Nessun gateway predefinito■ Nessun DNS■ Nessun proxy

Accesso allo strumento di configurazione

Passo	Azione
1	Aprire il browser Web e immettere <code>http://192.168.0.102</code> nella barra degli indirizzi.
2	Selezionare la lingua. Immettere nome utente e password. Al primo collegamento, accedere come amministratore. <ul style="list-style-type: none">■ Nome utente: admin■ Password: ADMIN IMPORTANTE: la password può essere modificata. Attenzione: in caso la password venga smarrita, per reimpostarla è necessario il ripristino alle impostazioni di fabbrica (rivolgersi al supporto clienti per informazioni sulla procedura da seguire).

Disconnessione dallo strumento di configurazione

Passo	Azione
1	Uscire dallo strumento di configurazione.
2	Riportare il computer alla configurazione iniziale.
3	Scollegare il cavo Ethernet.

10 Fitting the cover / Montage du capot / Ajuste de la tapa / Montaggio del coperchio

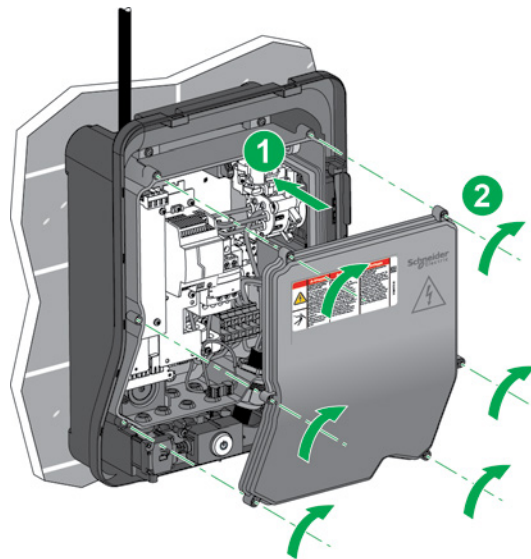

11 Attaching labels / Mise en place des étiquettes / Colocación de etiquetas / Applicazione delle etichette

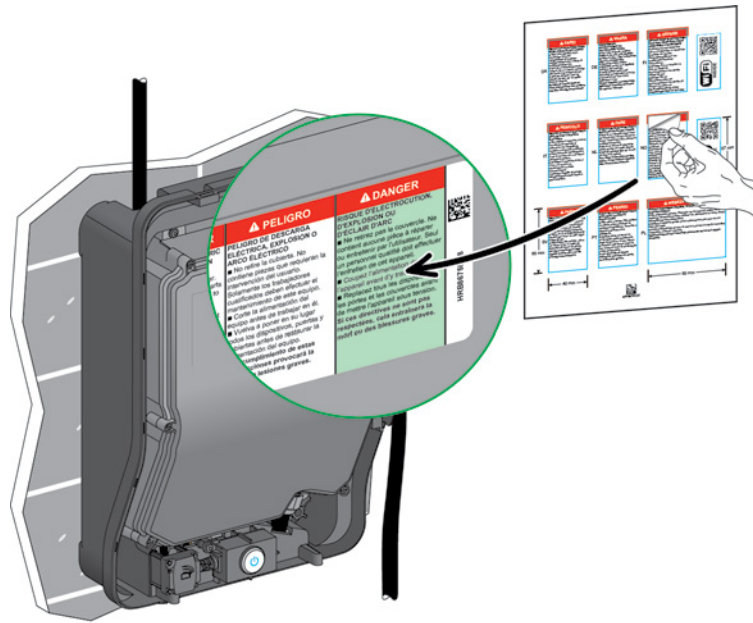

Option / Option / Opción / Opzione

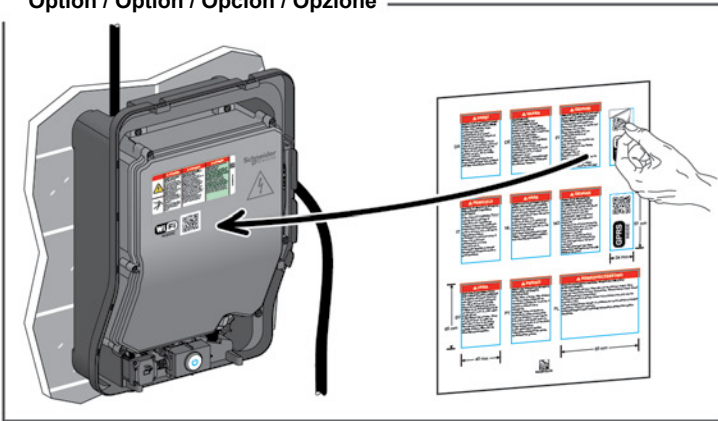

Option / Option / Opción / Opzione

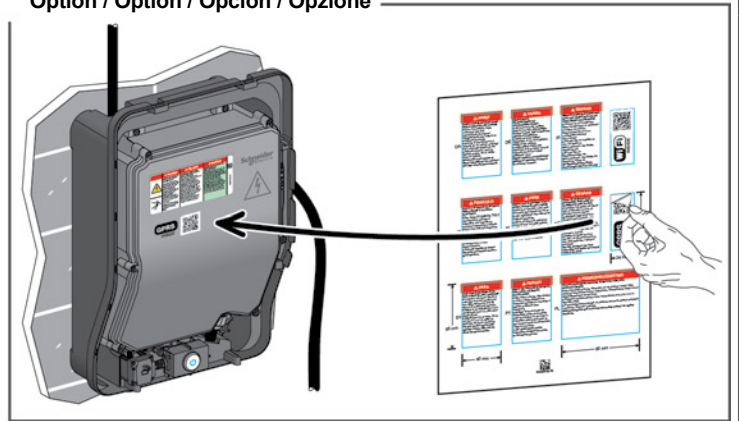

12 Fitting the front / Montage de la face avant / Ajuste de la cara frontal / Montaggio del frontalino



13 Cable storage / Rangement du câble / Disposición del cable / Stoccaggio Cable



14 Charging station system test / Test du fonctionnement de la borne de charge / Prueba del sistema de la estación de carga / Test di sistema della stazione di ricarica

en

In the absence of an available electric vehicle, check that the charging station is functioning correctly with the vehicle simulator (reference NCA93100) and its guide HRB17188.

fr

En l'absence de véhicule électrique disponible, vérifiez le fonctionnement de la borne de charge avec le simulateur de véhicule (référence NCA93100) et sa notice HRB17188.

es

En ausencia de un vehículo eléctrico disponible, compruebe que la estación de carga funcione correctamente con el simulador de vehículos (referencia NCA93100) y con su guía HRB17188.

it

In assenza di un veicolo elettrico disponibile, verificare che la stazione di ricarica funzioni correttamente con il simulatore di veicolo (codice prodotto NCA93100) e la rispettiva guida HRB17188.

15 Registering the product / Enregistrement du produit / Registro del producto / Registrazione del prodotto

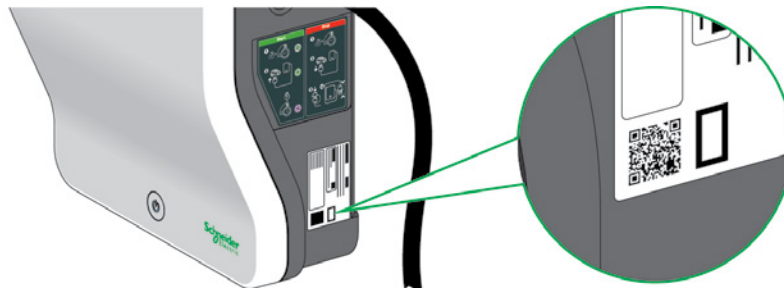

en

You can register each charging station using the CTracker application if it is available in your country. This will ensure proper maintenance tracking for each installed charging station and personalized support from Schneider Electric throughout the charging station's life cycle.

- Check that a QR code scanning application is installed on your smartphone. If not, install one.
- Scan the QR code to obtain the CTracker application.
- To register the charging station, open CTracker then follow the instructions on screen.

es

Puede registrar cada estación de carga mediante la aplicación CTracker si está disponible en su país. Así se beneficiará de un seguimiento de mantenimiento adecuado de cada estación de carga instalada y de asistencia personalizada de Schneider Electric durante todo el ciclo de vida de la estación de carga.

- Asegúrese de tener instalada en el smartphone una aplicación de escaneo de códigos QR. En caso contrario, instale una.
- Escanee el código QR para obtener la aplicación CTracker.
- Para registrar la estación de carga, abra CTracker y siga las instrucciones que aparecen en pantalla.

fr

Afin de bénéficier d'un suivi de maintenance de chaque borne de charge que vous installez et d'un support personnalisé de Schneider Electric durant la vie de la borne de charge, vous devez procéder à son enregistrement à l'aide de l'application CTracker lorsque disponible dans votre pays.

- Vérifiez qu'une application de scan de QR code est installée sur votre smartphone. Si non veuillez en installer une.
- Pour obtenir l'application CTracker veuillez scanner le QR code.
- Pour enregistrer la borne de charge, ouvrez CTracker puis suivez les instructions qui s'afficheront.

it

È possibile registrare ogni stazione di ricarica utilizzando l'applicazione CTracker, se disponibile nel proprio Paese. Ciò consente a Schneider Electric di monitorare la manutenzione di ogni stazione di ricarica installata per tutto il ciclo di vita della stazione.

- Verificare di disporre di un'applicazione per la scansione dei codici QR sul proprio smartphone. Se necessario, installarne una.
- Eseguire la scansione del codice QR per scaricare l'applicazione CTracker.
- Per registrare la stazione di ricarica, aprire CTracker, quindi seguire le istruzioni che compaiono sullo schermo.

16 First level diagnostic / Diagnostic de premier niveau / Diagnóstico del primer nivel / Diagnostica di primo livello

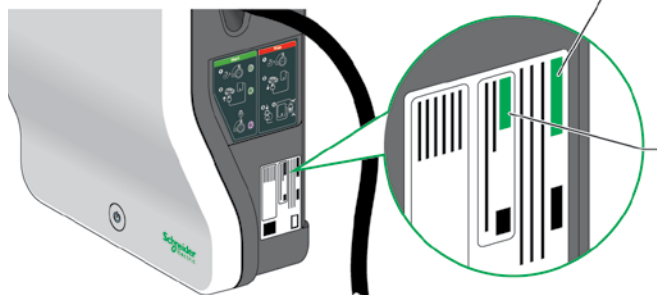
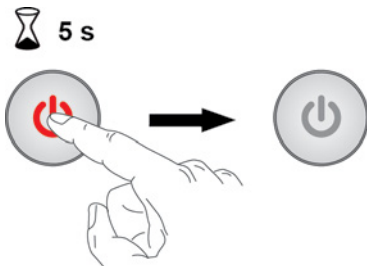

- en** Commercial reference
- fr** Référence commerciale
- es** Referencia comercial
- it** Codice prodotto

- en** Serial number
- fr** Numéro de série
- es** Número de serie
- it** Numero di serie

en

Count the number of times the indicator light flashes. See the table below.

fr

Compter le nombre de clignotement du voyant. Se référer au tableau ci-dessous.

es

Cuente el número de veces que el indicador luminoso parpadea. Consulte la siguiente tabla.

it

Contare il numero di lampeggi del LED. Vedere la tabella che segue.

en

Number of flashes	Probable origin of the error	Action required
5	Communicating with the charging station	<ul style="list-style-type: none"> ■ Switch off the charging station then turn it back on. ■ If the problem persists, contact Schneider Electric customer support after noting the sales reference and serial number on the product label.
6	Charging station	<ul style="list-style-type: none"> ■ Contact Schneider Electric customer support after noting the sales reference and serial number on the product label.
7	Electric vehicle	<ul style="list-style-type: none"> ■ Contact the electric vehicle dealer.
8	Charging cable	<ul style="list-style-type: none"> ■ Unplug then plug the cable back in on the vehicle. ■ If the problem persists, contact Schneider Electric customer support after noting the sales reference and serial number on the product label.
10	Configuring the charging station	<ul style="list-style-type: none"> ■ Check the charging station configuration settings. ■ If the problem persists, contact Schneider Electric customer support after noting the sales reference and serial number on the product label.
Any other value	Undetermined	<ul style="list-style-type: none"> ■ Contact Schneider Electric customer support after noting the sales reference and serial number on the product label.

fr

Nombre de clignotements	Origine probable de l'erreur	Action à réaliser
5	Communication de la borne de charge	<ul style="list-style-type: none"> ■ Couper et remettre sous tension la borne de charge. ■ Si le problème persiste, contacter le support clients de Schneider Electric après avoir relevé la référence commerciale et le numéro de série sur l'étiquette du produit.
6	Borne de charge	<ul style="list-style-type: none"> ■ Contacter le support clients de Schneider Electric après avoir relevé la référence commerciale et le numéro de série sur l'étiquette du produit.
7	Véhicule électrique	<ul style="list-style-type: none"> ■ Contacter le concessionnaire du véhicule électrique.
8	Câble de charge	<ul style="list-style-type: none"> ■ Débrancher / rebrancher le câble côté véhicule. ■ Si le problème persiste, contacter le support clients de Schneider Electric après avoir relevé la référence commerciale et le numéro de série sur l'étiquette du produit.
10	Configuration de la borne charge	<ul style="list-style-type: none"> ■ Vérifier les paramètres de configuration de la borne de charge. ■ Si le problème persiste, contacter le support clients de Schneider Electric après avoir relevé la référence commerciale et le numéro de série sur l'étiquette du produit.
Autre valeur	Indéterminée	<ul style="list-style-type: none"> ■ Contacter le support clients de Schneider Electric après avoir relevé la référence commerciale et le numéro de série sur l'étiquette du produit.

es

Número de parpadeos	Origen probable del error	Acción requerida
5	Comunicación con la estación de carga	<ul style="list-style-type: none"> ■ Desconecte la estación de carga y, a continuación, vuelva a conectarla. ■ Si el problema persiste, póngase en contacto con el departamento de atención al cliente de Schneider Electric tras apuntar la referencia de ventas y el número de serie que se indica en la etiqueta del producto.
6	Estación de carga	<ul style="list-style-type: none"> ■ Póngase en contacto con el departamento de atención al cliente de Schneider Electric tras apuntar la referencia de ventas y el número de serie que se indica en la etiqueta del producto.
7	Vehículo eléctrico	<ul style="list-style-type: none"> ■ Póngase en contacto con el vendedor del vehículo eléctrico.
8	Cable de carga	<ul style="list-style-type: none"> ■ Desconecte y vuelva a conectar el cable al vehículo. ■ Si el problema persiste, póngase en contacto con el departamento de atención al cliente de Schneider Electric tras apuntar la referencia de ventas y el número de serie que se indica en la etiqueta del producto.
10	Configuración de la estación de carga	<ul style="list-style-type: none"> ■ Compruebe los ajustes de configuración de la estación de carga. ■ Si el problema persiste, póngase en contacto con el departamento de atención al cliente de Schneider Electric tras apuntar la referencia de ventas y el número de serie que se indica en la etiqueta del producto.
Cualquier otro valor	Indeterminado	<ul style="list-style-type: none"> ■ Póngase en contacto con el departamento de atención al cliente de Schneider Electric tras apuntar la referencia de ventas y el número de serie que se indica en la etiqueta del producto.

16 First level diagnostic / Diagnostic de premier niveau / Diagnóstico del primer nivel / Diagnostica di primo livello

it

Numero di lampeggi	Probabile origine dell'errore	Azione richiesta
5	Comunicazione con la stazione di ricarica	<ul style="list-style-type: none"> ■ Spegnere la stazione di ricarica, poi riaccenderla. ■ Se il problema persiste, contattare l'assistenza clienti Schneider Electric dopo aver annotato il codice prodotto e il numero di serie indicati sull'etichetta del prodotto.
6	Stazione di ricarica	<ul style="list-style-type: none"> ■ Contattare l'assistenza clienti Schneider Electric dopo aver annotato il codice prodotto e il numero di serie sull'etichetta del prodotto.
7	Veicolo elettrico	<ul style="list-style-type: none"> ■ Rivolgersi al concessionario del veicolo elettrico.
8	Cavo di ricarica	<ul style="list-style-type: none"> ■ Scollegare e ricollegare il cavo al veicolo. ■ Se il problema persiste, contattare l'assistenza clienti Schneider Electric dopo aver annotato il codice prodotto e il numero di serie indicati sull'etichetta del prodotto.
10	Configurazione della stazione di ricarica	<ul style="list-style-type: none"> ■ Verificare le impostazioni di configurazione della stazione di ricarica. ■ Se il problema persiste, contattare l'assistenza clienti Schneider Electric dopo aver annotato il codice prodotto e il numero di serie indicati sull'etichetta del prodotto.
Qualsiasi altro valore	Non determinata	<ul style="list-style-type: none"> ■ Contattare l'assistenza clienti Schneider Electric dopo aver annotato il codice prodotto e il numero di serie indicati sull'etichetta del prodotto.

17 Recycling packaging / Recyclage des emballages / Reciclaje del embalaje / Riciclaggio della confezione

en

The packaging materials from this equipment can be recycled. Please help protect the environment by recycling them in appropriate containers. Thank you for helping to protect the environment.

fr

Les matériaux d'emballage de cet appareil sont recyclables. Participez à leur recyclage et contribuez ainsi à la protection de l'environnement en les déposant dans les conteneurs prévus à cet effet. Nous vous remercions pour votre contribution à la protection de l'environnement.

es

Los materiales de embalaje de este equipo son reciclables. Participe en su reciclado y, de esta forma, contribuya a la protección del medio ambiente depositándolos en los contenedores previstos a tal efecto. Le agradecemos su colaboración en la protección del medio ambiente.

it

Il materiale di imballaggio del prodotto può essere riciclato. Al fine di contribuire alla protezione dell'ambiente, riciclare l'imballaggio negli appositi contenitori. Grazie per il vostro contributo alla protezione dell'ambiente.



NHA95015-02