

- en** Installation Guide
- ru** Руководство по установке
- fr** Guide d'installation
- ua** Посібник зі встановлення



NHA31778-04



EVH2S3P02K
EVH2S7P02K
EVH2S11P02K
EVH2S22P02K
EVH2S3P04K
EVH2S7P04K
EVH2S11P04K
EVH2S22P04K

	www.schneider-electric.com
	en Quick Start Guide
	ru Краткое руководство пользователя
	fr Guide de démarrage rapide
	ua Короткий посібник користувача
	NHA31789

This instruction sheet must be kept for future use.

PLEASE NOTE

- This equipment should be installed, repaired and maintained only by qualified personnel. No responsibility is assumed by Schneider Electric for any consequences arising out of the use of this documentation.
- A qualified person is one who has skills and knowledge related to the construction, installation and operation of electrical equipment and who has received safety training to recognize and avoid the hazards involved.
- Read these instructions carefully and examine the equipment to become familiar with its operation before installation.
- This instruction sheet must be kept for future use.
- All applicable local, regional and national regulations must be respected when installing, repairing and maintaining this equipment.
- This equipment must not be installed if you observe that it is damaged while unpacking.
- This equipment cannot be used to control the room ventilation upon request from the vehicle.

Эта инструкция должна храниться для использования в будущем.

ПРИМЕЧАНИЕ

- Данное оборудование должно устанавливаться, ремонтироваться и обслуживаться только квалифицированными специалистами. Schneider Electric не несет ответственности за любые последствия, связанные с использованием этой документации.
- Квалифицированный специалист — это тот, у кого есть навыки и знания, связанные со сборкой, установкой и эксплуатацией электрооборудования, прошедший обучение по технике безопасности для распознавания и избежания связанных с этим опасностей.
- Внимательно прочитайте эти инструкции и осмотрите оборудование, чтобы ознакомиться с работой оборудования перед установкой.
- Эта инструкция должна храниться для использования в будущем.
- При установке, ремонте и обслуживании этого оборудования необходимо соблюдать все применимые местные, региональные и национальные нормативные положения.
- Не производите установку данного оборудования, если вы заметили повреждения во время распаковки.
- Данное оборудование не может быть использовано для управления вентиляцией помещения с транспортного средства по запросу.

La présente instruction de service doit être conservée pour une utilisation future.

REMARQUE IMPORTANTE

- L'installation, la réparation et la maintenance de cet appareil doivent être assurées uniquement par des personnes qualifiées. Schneider Electric décline toute responsabilité quant aux éventuelles conséquences découlant de l'utilisation de cette documentation.
- Une personne qualifiée est une personne disposant de compétences et de connaissances en matière de construction, installation et fonctionnement du matériel électrique et ayant bénéficié d'une formation de sécurité afin de percevoir et d'éviter les dangers associés.
- Lisez attentivement cette instruction de service et examinez l'appareil pour vous familiariser avec son fonctionnement avant de faire son installation.
- La présente instruction de service doit être conservée pour une utilisation future.
- Toutes les réglementations locales, régionales et nationales applicables doivent être respectées lors de l'installation, réparation et maintenance de cet appareil.
- Cet appareil ne doit pas être installé si vous constatez lors du déballage qu'il est endommagé.
- Cet appareil ne permet pas de commander la ventilation du local sur demande du véhicule.

Ця інструкція повинна зберігатися для використання в майбутньому.

ПРИМІТКА

- Дане обладнання має встановлюватися, ремонтуватися і обслуговуватися тільки кваліфікованими фахівцями. Schneider Electric не несе відповідальності за будь-які наслідки, пов'язані з використанням цієї документації.
- Кваліфікований фахівець — це той, у кого є навички і знання, пов'язані зі складанням, встановленням і експлуатацією електрообладнання, що пройшов навчання з техніки безпеки для розпізнавання та уникнення пов'язаних з цим небезпек.
- Уважно прочитайте ці інструкції і огляньте обладнання, щоб ознайомитися з роботою обладнання перед встановленням.
- Ця інструкція повинна зберігатися для використання в майбутньому.
- При установці, ремонті і обслуговуванні цього обладнання необхідно діяти згідно з усіма місцевими, регіональними та національними нормативними положеннями.
- Не виконуйте встановлення даного обладнання, якщо ви помітили пошкодження під час розпакування.
- Дане обладнання не може бути використано для управління вентиляцією приміщення з транспортного засобу за запитом.

Customer Care Center



1 Contents / Содержимое / Contenu de la boîte / Вміст

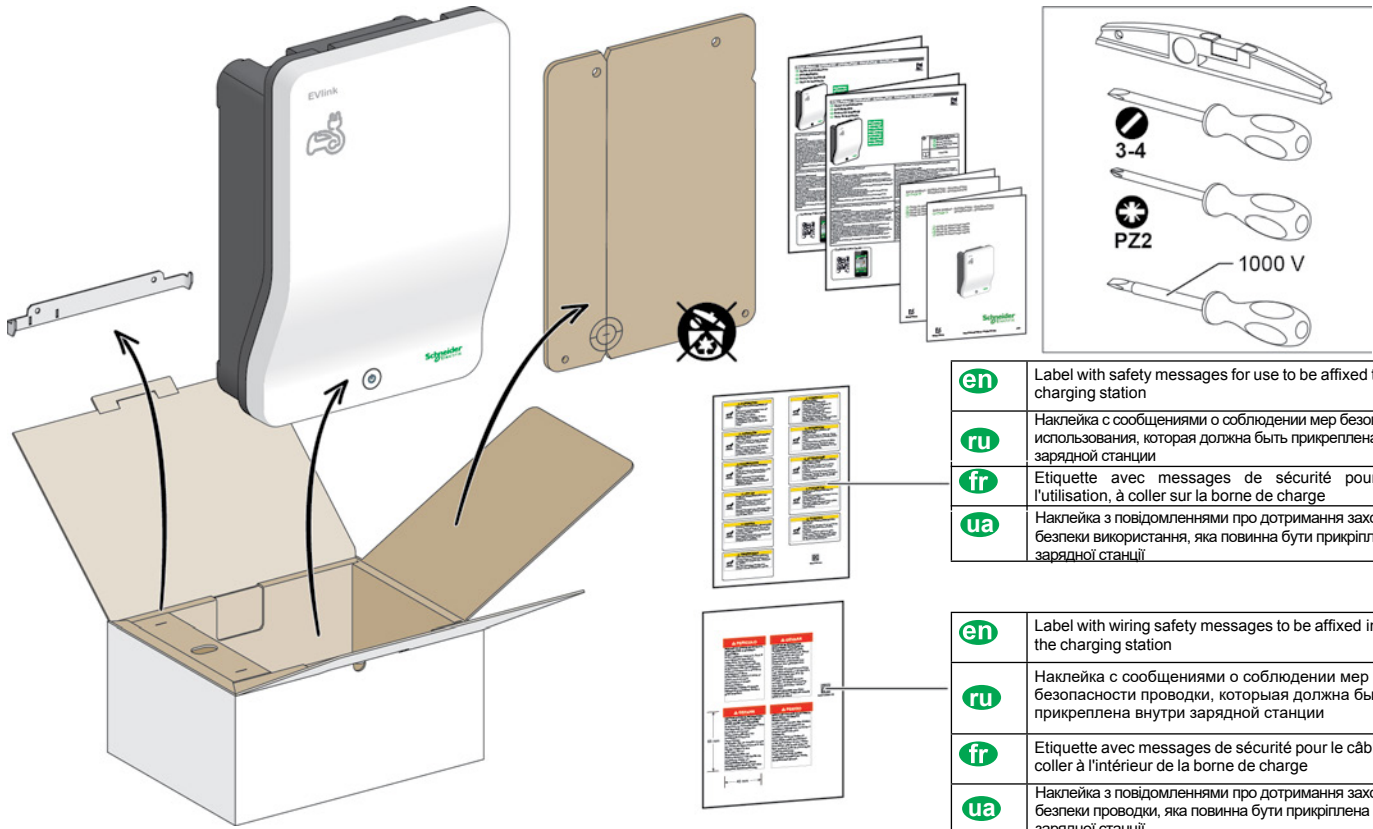

en	Label with safety messages for use to be affixed to the charging station
ru	Наклейка с сообщениями о соблюдении мер безопасности использования, которая должна быть прикреплена к зарядной станции
fr	Etiquette avec messages de sécurité pour l'utilisation, à coller sur la borne de charge
ua	Наклейка з повідомленнями про дотримання заходів безпеки використання, яка повинна бути прикріплена до зарядної станції

en	Label with wiring safety messages to be affixed inside the charging station
ru	Наклейка с сообщениями о соблюдении мер безопасности проводки, которая должна быть прикреплена внутри зарядной станции
fr	Etiquette avec messages de sécurité pour le câblage à coller à l'intérieur de la borne de charge
ua	Наклейка з повідомленнями про дотримання заходів безпеки проводки, яка повинна бути прикріплена всередині зарядної станції

2 Description / Описание / Description / Опис

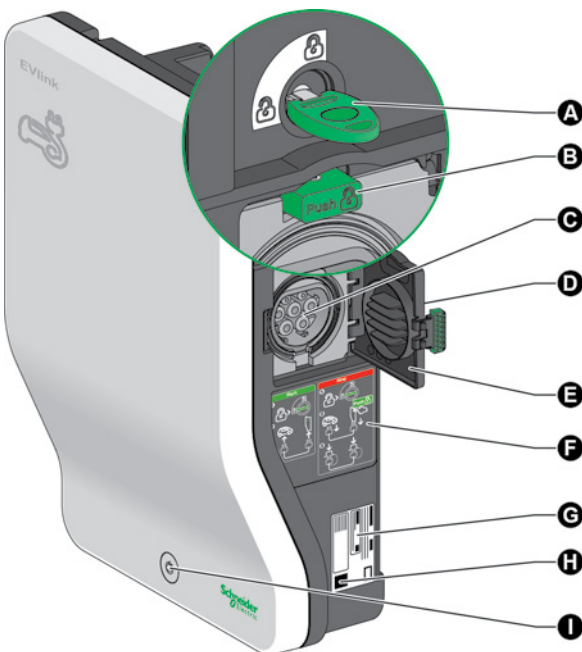

- en**
- A Locking the station with the key
 - B Plug unlocking button
 - C Power socket
 - D Safety message for use
 - E Power socket cover
 - F Instructions for use
 - G Product label
 - H QR code to be scanned to register the product
 - I Stop/Restart button and status indicator light

- fr**
- A Verrouillage de la borne par clé
 - B Bouton de déverrouillage de la prise
 - C Socle de prise
 - D Message de sécurité pour l'utilisation
 - E Volet socle de prise
 - F Instruction d'utilisation
 - G Etiquette produit
 - H QR code à flasher pour l'enregistrement du produit
 - I Bouton Arrêt/Redémarrage et voyant d'état

- ru**
- A Блокировка станции с помощью ключа
 - B Кнопка разблокировки разъема
 - C Разъем питания
 - D Сообщение о соблюдении мер безопасности использования
 - E Крышка разъема питания
 - F Инструкции по использованию
 - G Маркировка продукта
 - H QR-код, который необходимо просканировать для регистрации продукта
 - I Кнопка Stop/Restart и световой индикатор состояния

- ua**
- A Блокування станції за допомогою ключа
 - B Кнопка розблокування роз'єму
 - C Роз'єм живлення
 - D Повідомлення про дотримання заходів безпеки використання
 - E Кришка роз'єму живлення
 - F Інструкції з використання
 - G Маркування продукту
 - H QR-код, який необхідно просканувати для реєстрації продукту
 - I Кнопка Stop / Restart і світловий індикатор стану

2

Description / Описание / Description / Опис

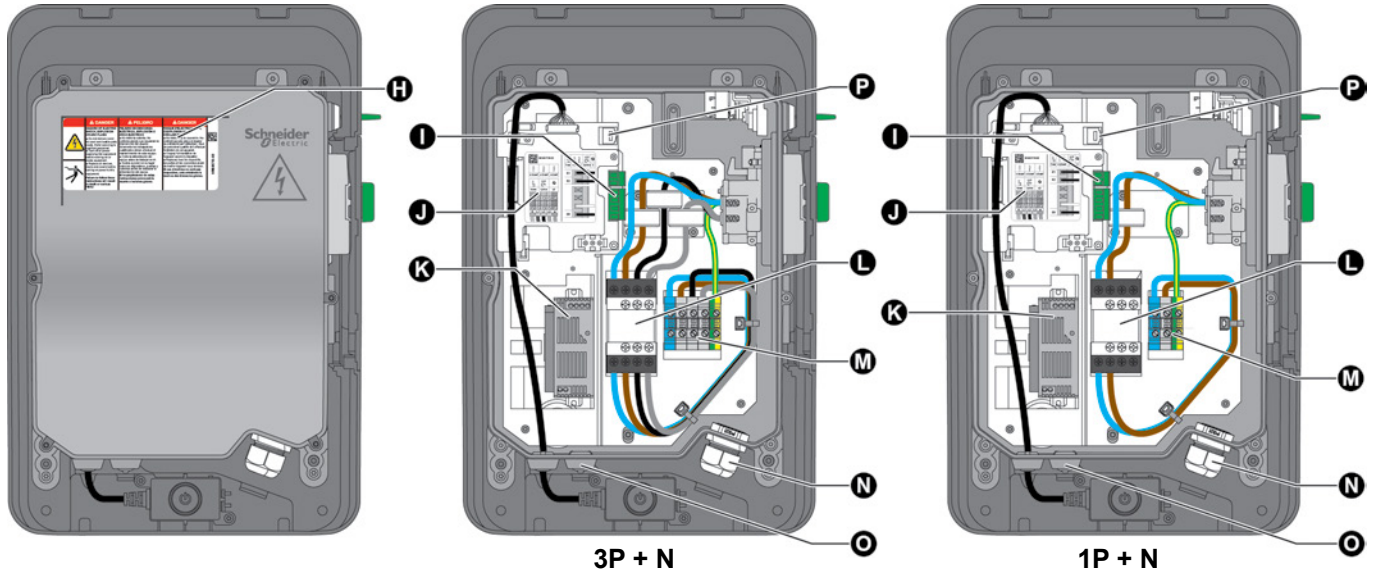

en

- H Safety message for wiring
- I Control terminal block
- J Wiring diagram
- K Power supply
- L Contactor
- M Power terminal block
- N Power cable input
- O Option cable input (undervoltage release, deferred start or power limitation)
- P RJ45 only for manufacturer use

fr

- H Message de sécurité pour le câblage
- I Bloc de jonction de contrôle
- J Schéma de raccordement
- K Alimentation
- L Contacteur
- M Bloc de jonction de puissance
- N Entrée câble puissance
- O Entrée câble des options (déclencheur à minimum de tension, départ différé ou limitation de puissance)
- P RJ45 réservé à l'usage du constructeur

ru

- H Сообщение о соблюдении мер безопасности проводки
- I Клеммная колодка управления
- J Монтажная схема
- K Источник питания
- L Электромагнитный пускатель
- M Клеммная колодка питания
- N Вход кабеля питания
- O Вход дополнительного кабеля (расцепитель минимального напряжения, отложенный старт или ограничение мощности)
- P RJ45 только для использования производителем

ua

- H Повідомлення про дотримання заходів безпеки проводки
- I Клемна колодка управління
- J Монтажна схема
- K Джерело живлення
- L Електромагнітний пускач
- M Клемна колодка живлення
- N Вхід кабелю живлення
- O Вхід додаткового кабелю (Розчіплювач мінімальної напруги, відкладений старт або обмеження потужності)
- P RJ45 тільки для використання виробником

3

Dimensions and weight / Размеры и вес / Dimensions et poids / Розміри і вага

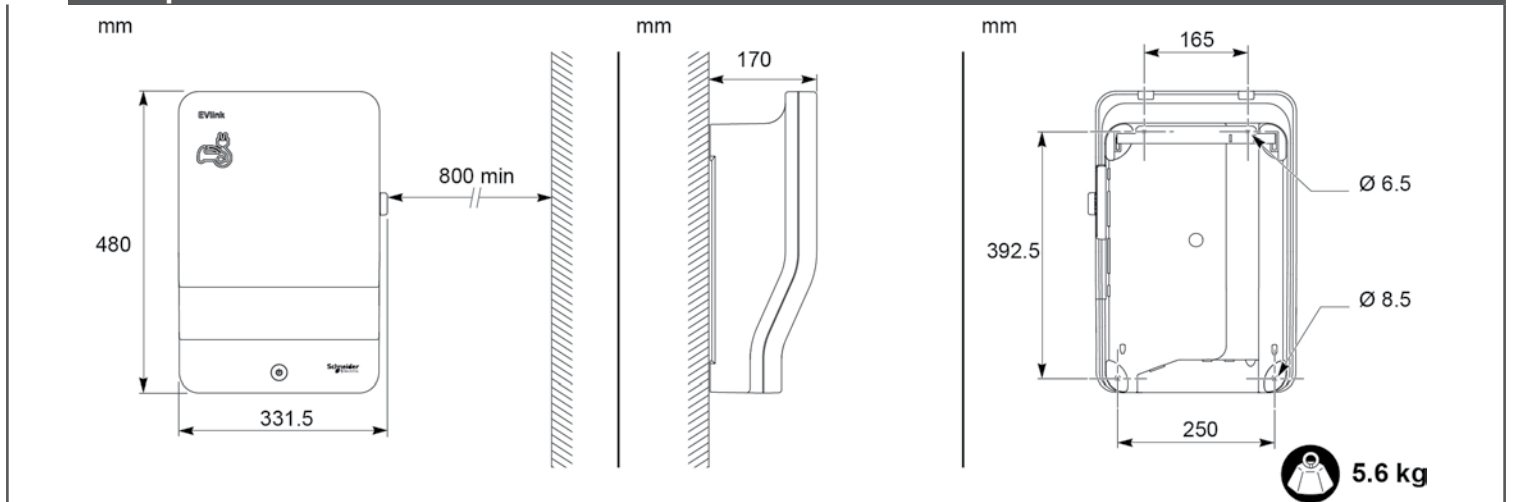

en

Charging station power supply and protection**Ground resistance and earthing system**

- This device is only compatible with installations of TT, TN-S or TN-C-S type earthing system.
- IT: may require the addition of an isolating transformer for charging of certain vehicles.
- Some electric vehicles measure the ground resistance and cannot start charging if it exceeds a threshold. Refer to the vehicle technical documentation.
- For the installation to comply with the EV Ready and ZE Ready labels, the ground resistance must not exceed 100 Ω.
- In all cases, the ground resistance must be less than the maximum value defined in the applicable electrical installation standards.

Charging station power supply and protection

	Charging station power (for 230 V between phase and neutral)			
	3.7 kW	7.4 kW	11 kW	22 kW
Protection against overloads and short circuits	20 A curve C	40 A curve C	20 A curve C	40 A curve C
Residual current circuit breaker	30 mA type Asi	30 mA type Asi	30 mA type B	30 mA type B

- If compliance with the EV Ready or ZE Ready label is requested, an undervoltage release (MNx) must be combined with the charging station circuit breaker.

Installation recommendations

- If the building power balance indicates that it will not always be possible to charge the vehicle at nominal power, ask the user to increase the subscribed electrical power or propose installing an energy management system.
- It is recommended to use flexible cables to connect the charging station.
- A surge arrester is recommended if the keraunic level is high or mandatory if required by local law.

fr

Alimentation et protection de la borne de charge**Résistance de terre et schéma de liaison à la terre**

- Cet appareil est uniquement compatible avec les installations où le schéma de liaison à la terre est de type TT, TN-S ou TN-C-S.
- IT : peut nécessiter l'ajout d'un transformateur d'isolement pour la charge de certains véhicules.
- Quelques véhicules électriques mesurent la résistance de terre et peuvent ne pas démarrer la charge si elle est supérieure à un seuil. Se référer à la documentation technique du véhicule.
- Pour la conformité de l'installation aux labels EV Ready et ZE Ready la résistance de terre ne doit pas dépasser 100 Ω.
- Dans tous les cas, la résistance de terre doit être inférieure à la valeur maximale définie dans les normes d'installation électrique en vigueur.

Alimentation et protection de la borne de charge

	Puissance de la borne de charge (sous 230V entre phase et neutre)			
	3,7 kW	7,4 kW	11 kW	22 kW
Protection contre les surcharges et les court-circuits	20 A courbe C	40 A courbe C	20 A courbe C	40 A courbe C
Protection différentielle	30 mA type Asi	30 mA type Asi	30 mA type B	30 mA type B

- Si la conformité au label EV Ready ou ZE Ready est demandée, associez au disjoncteur de la borne de charge un déclencheur à minimum de tension (MNx).

Recommandations d'installation

- Si le bilan de puissance du bâtiment fait apparaître qu'il ne sera pas toujours possible de charger le véhicule à puissance nominale, demandez à l'utilisateur d'augmenter la puissance électrique souscrite ou proposez lui d'installer un système de gestion d'énergie.
- Il est recommandé d'utiliser des câbles souples pour le raccordement de la borne de charge.
- Un parafoudre est recommandé si le niveau kéraunique est élevé ou obligatoire si la réglementation locale l'impose.

ru

Источник питания и защита зарядной станции**Спротивление сети заземления и система заземления**

- Данное устройство совместимо только с установкой системы заземления типа TT, TN-S или TN-C-S.
- ИТ: может потребоваться установка изолирующего трансформатора для зарядки определенных транспортных средств.
- Некоторые электромобили измеряют сопротивление заземления и не могут начать зарядку, если оно превышает пороговое значение. Обратитесь к технической документации транспортного средства.
- Для того, чтобы установка соответствовала этикеткам EV Ready и ZE Ready, сопротивление заземления не должно превышать 100 Ом.
- Во всех случаях, сопротивление заземления должно быть меньше максимального значения, определенного в применяемых стандартах электроустановок.

Источник питания и защита зарядной станции

	Мощность зарядной станции (для 230 В между фазой и нейтралью)			
	3.7 кВт	7.4 кВт	11 кВт	22 кВт
Защита от перегрузки и коротких замыканий	20 А кривая С	40 А кривая С	20 А кривая С	40 А кривая С
Автомат защиты цепи остаточного тока	30 мА тип Asi	30 мА тип Asi	30 мА тип В	30 мА тип В

- Если требуется соответствие этикеткам EV Ready или ZE Ready, необходимо отключить расцепитель минимального напряжения (MNx) с автоматом защиты цепи зарядной станции.

Рекомендации по установке

- Если баланс мощности здания указывает на то, что транспортное средство не всегда можно заряжать при номинальной мощности, попросите пользователя увеличить подписанную электроэнергию или предложите установку системы управления энергопотреблением.
- Для подключения зарядной станции рекомендуется использовать гибкие кабели.
- Рекомендуется использовать ограничитель перенапряжений, если уровень грозовой активности является высоким или если это обязательно согласно местному законодательству

ua

Джерело живлення і захист зарядної станції**Опір мережі заземлення і система заземлення**

- Цей пристрій сумісний тільки з установкою системи заземлення типу TT, TN-S або TN-C-S.
- ИТ: може знадобитися встановлення ізолюючого трансформатора для зарядки певних транспортних засобів.
- Деякі електромобілі вимірюють опір заземлення і не можуть розпочати зарядку, якщо він перевищує порогове значення. Зверніться до технічної документації транспортного засобу.
- Для того, щоб установка відповідала етикеткам EV Ready і ZE Ready, опір заземлення не повинен перевищувати 100 Ом.
- У всіх випадках, опір заземлення повинен бути менше максимального значення, визначеного в застосовуваних стандартах електрозагод.

Джерело живлення і захист зарядної станції

	Потужність зарядної станції (для 230 В між фазою і нейтраллю)			
	3,7 кВт	7,4 кВт	11 кВт	22 кВт
Захист від перевантаження і коротких замикань	20 А крива С	40 А крива С	20 А крива С	40 А крива С
Автомат захисту мережі залишкового струму	30 мА тип Asi	30 мА тип Asi	30 мА тип В	30 мА тип В

- Якщо потрібна відповідність етикеткам EV Ready або ZE Ready, необхідно відключити розчіплювач мінімальної напруги (MNx) з автоматом захисту ланцюга зарядної станції.

Рекомендації по встановленню

- Якщо баланс потужності будівлі вказує на те, що транспортний засіб не завжди можна заряджати при номінальній потужності, попросіть користувача збільшити підписану електроенергію або запропонуйте установку системи управління енергоспоживанням.
- Для підключення зарядної станції рекомендується використовувати гнучкі кабелі.
- Рекомендується використовувати обмежувач перенапруг, якщо рівень грозової активності є високим, або якщо це обов'язково відповідно до місцевого законодавства

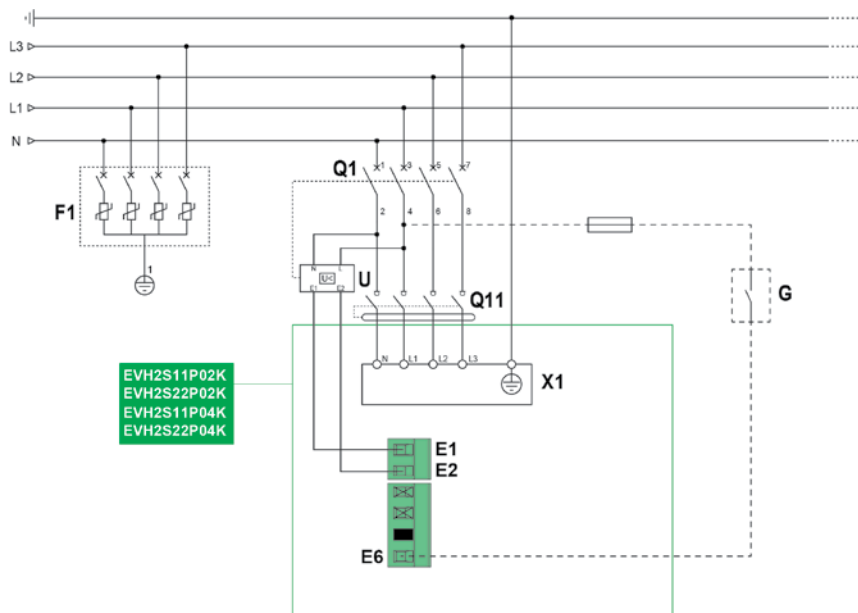
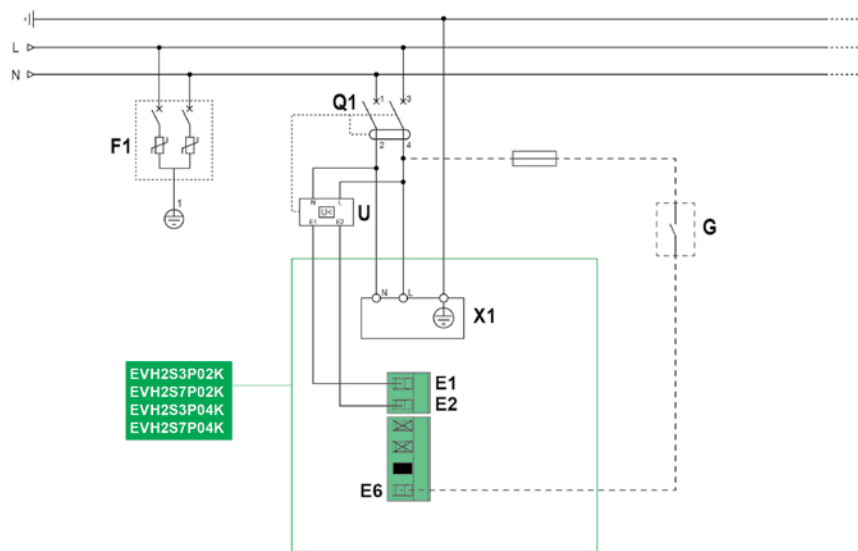

en

- Q1 (+Q11) : for single-phase power supply: overload and short circuit protection circuit breaker and residual current circuit breaker; for three-phase power supply, residual current protection is provided by a separate residual current operated circuit breaker Q11 (see chapter 4)
- F1 : overvoltage protection: surge arrester (see chapter 9)
- U : undervoltage release MNx (optional, except for compliance with EV Ready and ZE Ready labels)
- E1, E2 : terminal block for undervoltage release
- E6 : power limitation or deferred start input
- G : contact for power limitation or deferred start
- X1 : power terminal block

fr

- Q1 (+Q11) : pour alimentation en monophasé : disjoncteur de protection contre les surcharges et les court-circuits et de protection différentielle ; pour alimentation en triphasé, la protection différentielle est assurée par un inter-différentiel séparé Q11 (voir chapitre 4)
- F1 : protection contre les surtensions : parafoudre (voir chapitre 9)
- U : déclencheur à minimum de tension MNx (optionnel, sauf pour la conformité aux labels EV Ready et ZE Ready)
- E1, E2 : bloc de jonction pour déclencheur à minimum de tension
- E6 : entrée de limitation de puissance ou départ différé
- G : contact pour limitation de puissance ou départ différé
- X1 : bloc de jonction de puissance

ru

- Q1 (+Q11): для однофазного источника питания: автомат защиты сети от перегрузки и короткого замыкания и автомат защиты сети остаточного тока; для трехфазного источника питания, защита от остаточного тока обеспечивается отдельным автоматом защиты сети Q11, работающим от остаточного тока (см. главу 4)
- F1: защита от перенапряжения: ограничитель перенапряжения (см. главу 9)
- U: расцепитель минимального напряжения MNx (по желанию, за исключением соответствия стандартам EV Ready и ZE Ready)
- E1, E2: клеммная колодка для расцепителя минимального напряжения
- E6: ограничение мощности или вход отложенного старта
- G: контакт для ограничения мощности или отложенного старта
- X1: клеммная колодка питания

ua

- Q1 (+Q11): для однофазного джерела живлення: автомат захисту мережі від перевантаження і короткого замикання і автомат захисту мережі залишкового струму; для трифазного джерела живлення, захист від залишкового струму забезпечується окремим автоматом захисту мережі Q11, що працює від залишкового струму (див. розділ 4)
- F1: захист від перенапруги: обмежувач перенапруги (див. розділ 9)
- U: розчіплювач мінімальної напруги MNx (за бажанням, за винятком відповідності стандартам EV Ready і ZE Ready)
- E1, E2: клемна колодка для розчіплювача мінімальної напруги
- E6: обмеження потужності або вхід відкладеного старту
- G: контакт для обмеження потужності або відкладеного старту
- X1: клемна колодка живлення

en

■ The charging station has a conditional input E6 which can be configured as deferred start or as power limitation. Deferred start is the default configuration on first power up (see chapter 15.1). The conditional input can be connected to any device capable of closing a contact. It is active when connected to the mains phase. It remains inactive when not connected.

■ Charge deferred start

The conditional input can be connected, for example, to a clock or an off-peak contactor. Start is deferred as long as the input is active. If a peak/off-peak contactor is fitted, in this mode the vehicle will only be charged during off-peak hours.

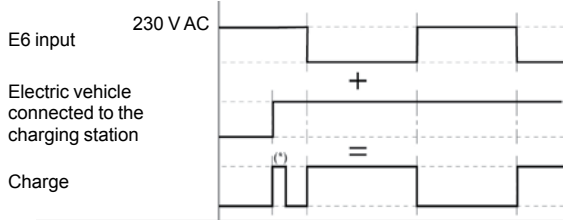

(*) Initialisation of communication between the electric vehicle and the charging station (30 seconds)

■ Charge power limitation

For three-phase charging stations in 16 A (11 kW) nominal current, check that the electric vehicle is compatible with the charging current (10 A) corresponding to the power limitation. If not, charging will not be carried out in power limitation mode. The conditional input can be connected, for example, to a load shedder. The maximum charging power is limited as long as the input is active.

Charging current limitation:

- 10 A for the 16 A charging stations.
- 16 A for the 32 A charging stations.

Vehicle connected

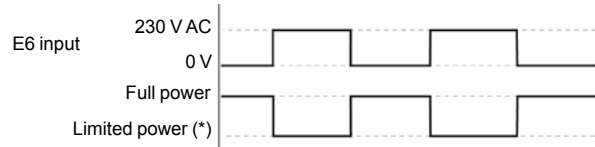

(*) Limitation of current defined during configuration of the charging station

fr

■ La borne de charge dispose d'une entrée conditionnelle E6 qui peut être configurée en départ différé ou en limitation de puissance. La configuration par défaut à la première mise sous tension est le départ différé (voir chapitre 15.1). L'entrée conditionnelle peut être raccordée à n'importe quel dispositif capable de fermer un contact. Elle est active lorsqu'elle est connectée à la phase du réseau électrique. Elle reste inactive lorsqu'elle n'est pas raccordée.

■ Départ différé de la charge

L'entrée conditionnelle peut être raccordée par exemple à une horloge ou un contacteur heures creuses. Le départ est différé tant que l'entrée est active. Ce mode permet, dans le cas d'utilisation d'un contacteur heures creuses/heures pleines, de ne charger le véhicule qu'en heures creuses.

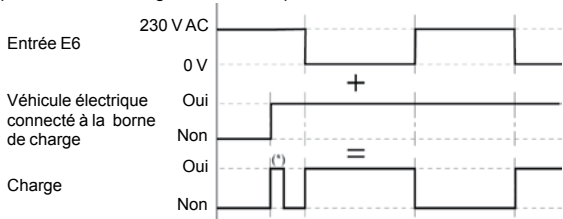

(*) Initialisation de la communication entre le véhicule électrique et la borne de charge (30 secondes)

■ Limitation de la puissance de charge

Pour les bornes de charge triphasées en courant nominal de 16 A (11 kW), vérifiez que le véhicule électrique est compatible avec la valeur du courant de charge (10 A) correspondant à la limitation de puissance. Si cela n'est pas le cas, la charge ne s'effectuera pas en mode limitation de puissance.

L'entrée conditionnelle peut être raccordée par exemple à un délesteur. La puissance maximale de charge est limitée tant que l'entrée est active.

Limitation du courant de charge :

- 10 A pour les bornes de charge 16 A.
- 16 A pour les bornes de charge 32 A.

Véhicule connecté

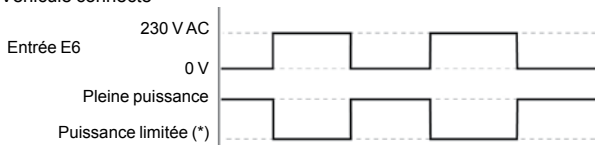

(*) Limitation du courant définie lors de la configuration de la borne de charge

ru

■ Зарядная станция имеет условный вход E6, который может быть сконфигурирован как отложенный старт или как ограничение мощности. Отложенный старт — это конфигурация по умолчанию при первом включении питания (см. Главу 15.1). Условный вход может быть подключен к любому устройству, способному замыкать контакт. Он активен при подключении к фазе сети. Он остается неактивным, когда он не подключен.

■ Запуск отложенного старта. Условный вход может быть подключен, например, к таймеру или неликовому электромагнитному пускателю. Старт отложен до тех пор, пока вход активен. Если установлен пиковый/непиковый электромагнитный пускатель, то в этом режиме транспортное средство будет заряжаться только в часы неполной нагрузки.

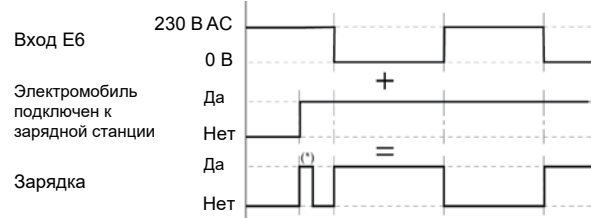

(*) Инициализация соединения между электромобилем и зарядной станцией (30 секунд)

■ Ограничение мощности зарядки

Для трехфазных зарядных станций при номинальном токе в 16 А (11 кВт) убедитесь, что электромобиль совместим с током зарядки (10 А), соответствующим ограничению мощности. В противном случае, зарядка не будет выполняться в режиме ограничения мощности. Условный вход может быть подключен, например, к распределителю нагрузки. Максимальная мощность зарядки ограничена, пока вход активен.

Ограничение тока зарядки:

- 10 А для зарядных станций 16 А.
- 16 А для зарядных станций 32 А.

Электромобиль подключен

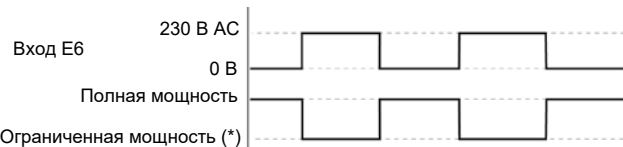

(*) Ограничение тока, определяемое при конфигурировании зарядной станции

ua

■ Зарядна станція має умовний вхід E6, який може бути налаштований як відкладений старт або як обмеження потужності. Відкладений старт — це конфігурація за замовчуванням при першому включенні живлення (див. розділ 15.1). Умовний вхід може бути підключений до будь-якого пристрою, здатного замикати контакт. Він активний при підключенні до фази мережі. Він залишається неактивним, коли він не підключений.

■ Запуск відкладеного старту. Умовний вхід може бути підключений, наприклад, до таймера або нелікового електромагнітного пускача. Старт відкладено до тих пір, поки вхід активний. Якщо встановлено пиковий / неликовий електромагнітний пускач, то в цьому режимі транспортний засіб буде заряджатися тільки в години неповного навантаження.

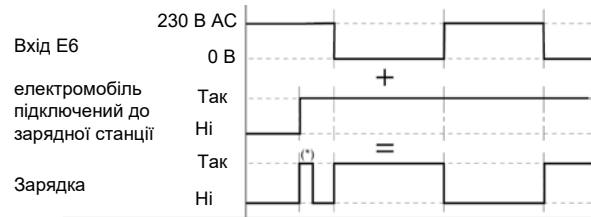

(*) Ініціалізація з'єднання між електромобілем і зарядною станцією (30 секунд)

■ Обмеження потужності зарядки

Для трифазних зарядних станцій при номінальному струмі в 16 А (11 кВт) переконайтеся, що електромобіль сумісний зі струмом зарядки (10 А), відповідним обмеженню потужності. В іншому випадку, зарядка не буде виконуватися в режимі обмеження потужності. Умовний вхід може бути підключений, наприклад, до розподільника навантаження. Максимальна потужність зарядки обмежена, поки вхід активний.

Обмеження струму зарядки:

- 10 А для зарядних станцій 16 А.
- 16 А для зарядних станцій 32 А.

Електромобіль підключено

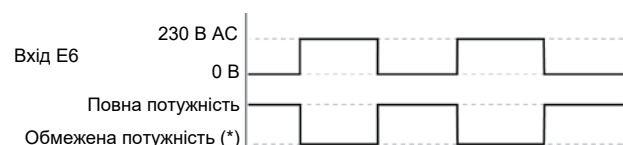

(*) Обмеження струму, яке визначається при налаштуванні зарядної станції

NOTICE / ВНИМАНИЕ/ AVIS / УВАГА

RISK OF DAMAGING THE CHARGING STATION

- Protect the charging station from dust and water while attaching the support.
 - Keep the cover closed during all operations which do not involve working inside the station.
 - Attach the charging station to a flat support in compliance with standards and applicable local laws (flatness tolerance < 2 mm/m).
 - Use screws, washers and plugs suitable for the wall material.
- Failure to follow these instructions can result in equipment damage.**

РИСК ПОВРЕЖДЕНИЯ ЗАРЯДНОЙ СТАНЦИИ

- Защищайте зарядную станцию от пыли и воды при установке опоры.
 - Держите крышку закрытой при выполнении всех операций, не связанных с работой внутри станции.
 - Прикрепите зарядную станцию к плоской опоре в соответствии со стандартами и применяемыми местными законами (допуск на плоскостность < 2 мм/м).
 - Используйте винты, шайбы и заглушки, подходящие для материала стены.
- Несоблюдение этих инструкций может привести к повреждению оборудования.**

RISQUE D'ENDOMMAGEMENT DE LA BORNE DE CHARGE

- Mettre la borne à l'abri des projections de poussière ou d'eau pendant les travaux de fixation du support.
 - Conservez le capot fermé lors de toute opération qui ne nécessite pas d'opérer à l'intérieur de la borne.
 - Fixez la borne de charge sur un support plan suivant les normes et réglementations locales en vigueur (écart de planéité < 2 mm/m).
 - Utilisez des vis, rondelles et chevilles adaptées au matériau de la paroi.
- Le non-respect de ces instructions peut provoquer des dommages matériels.**

РИЗИК ПОШКОДЖЕННЯ ЗАРЯДНОЇ СТАНЦІЇ

- Захищайте зарядну станцію від пилу і води при встановленні опори.
 - Тримайте кришку закритою при виконанні всіх операцій, не пов'язаних з роботою всередині станції.
 - Прикріпіть зарядну станцію до плоскої опори відповідно до стандартів та застосовуваним місцевим законам (допуск на площинність < 2 мм/м).
 - Використовуйте гвинти, шайби і заглушки, які підходять для матеріалу стіни.
- Недотримання цих інструкцій може призвести до пошкодження обладнання.**

Power can be supplied from the top or the bottom / Питание может подаваться сверху или снизу / Alimentation par le haut ou par le bas / Харчування може подаватися зверху чи знизу

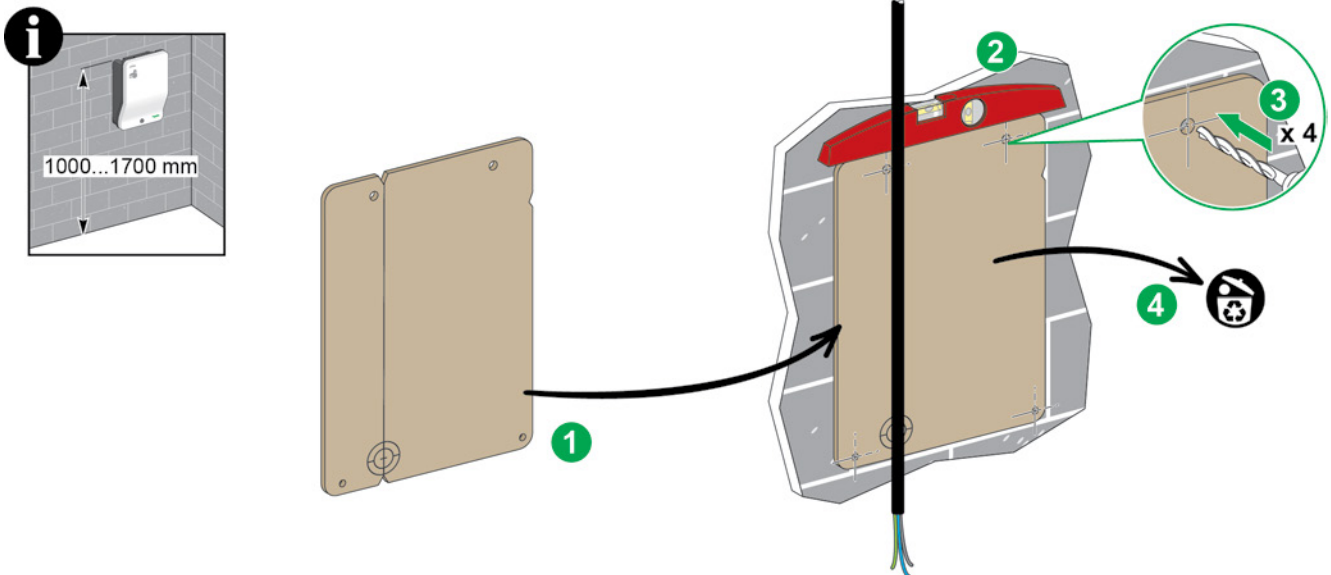

Power supply from the rear / Источник питания сзади / Alimentation par l'arrière / Джерело живлення ззаду

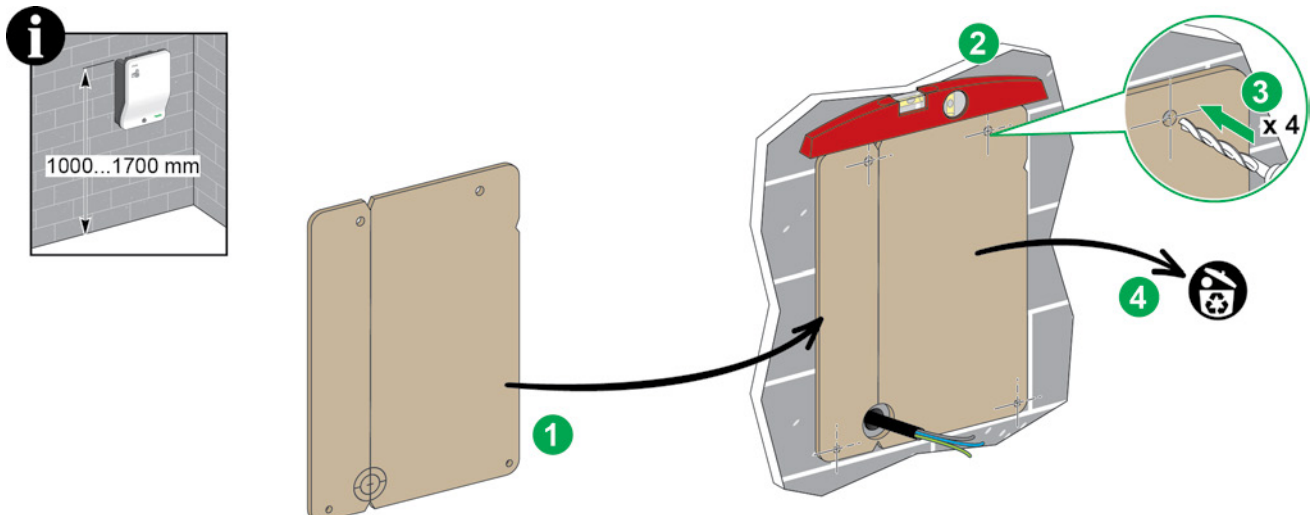

7 Preparation / Подготовка / Préparation / Підготовка

en Bolts, screws, washers not supplied

Болты, винты, шайбы не входят в комплект поставки

fr Chevilles, vis, rondelles non fournies

Болты, гвинты, шайбы не входят в комплект поставки

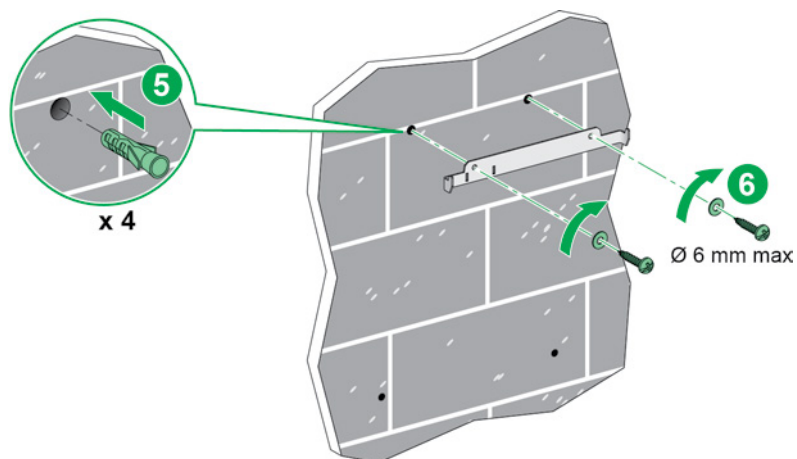

8 Mounting / Монтаж / Montage / Монтаж

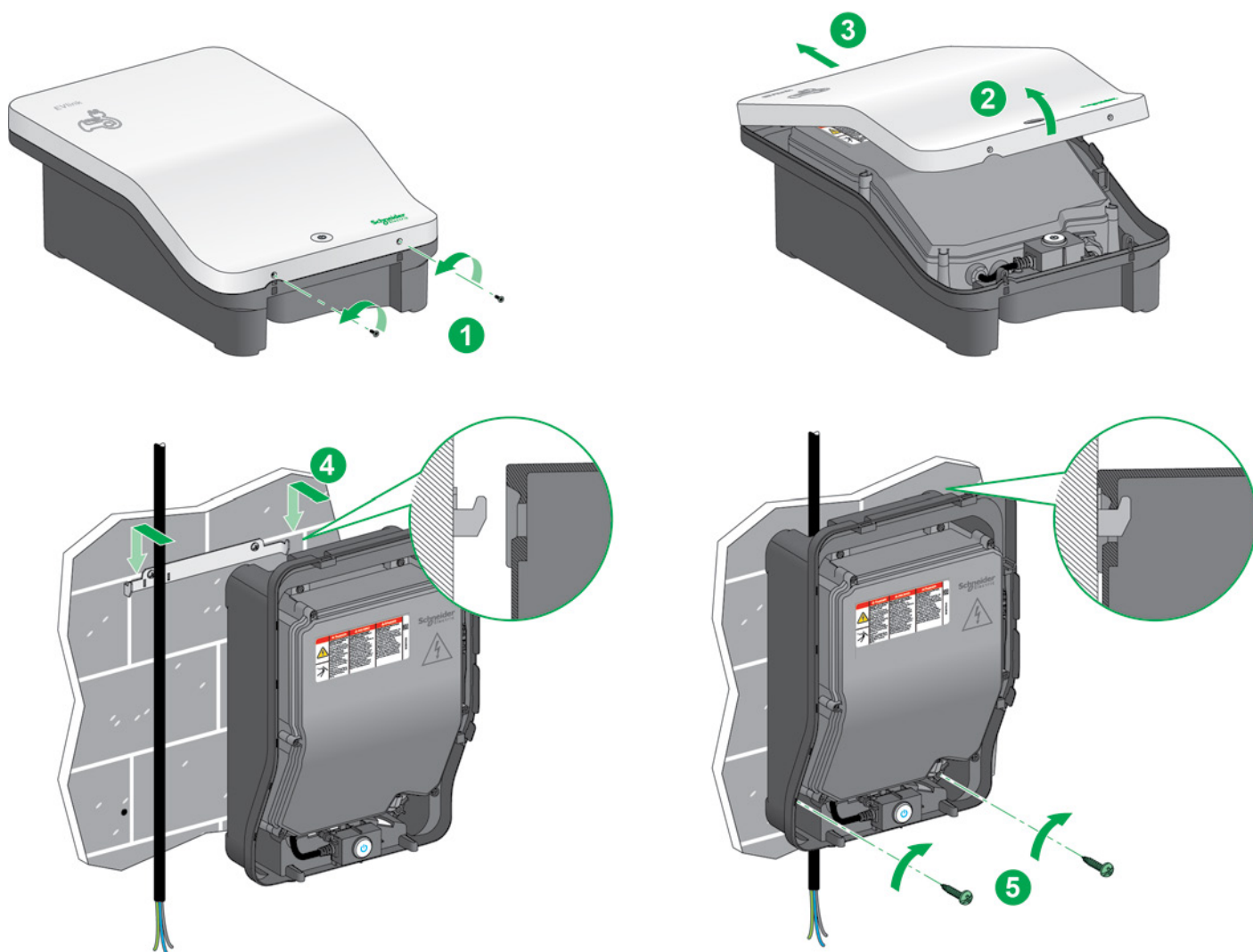

⚠ ⚠ DANGER / ОПАСНОСТЬ / DANGER / НЕБЕЗПЕКА**HAZARD OF ELECTRIC SHOCK, EXPLOSION OR ARC FLASH**

- Open the electrical circuit designed to power this device before starting work.
 - Use a voltage tester of suitable rating.
 - Do not start the charging station if the ground resistance measured is greater than the threshold defined by the applicable law.
 - Protect single-phase charging stations with an ASi type 30 mA residual current circuit breaker.
 - Protect three-phase charging stations with a B type 30 mA residual current circuit breaker.
 - Do not use a system which automatically resets the residual current circuit breaker.
- Failure to follow these instructions will result in death or serious injury.**

ОПАСНОСТЬ ПОРАЖЕНИЯ ЭЛЕКТРИЧЕСКИМ ТОКОМ, ВЗРЫВА ИЛИ ВСПЫШКИ ДУГОВОГО РАЗРЯДА

- Перед началом работы разомкните электрическую цепь, предназначенную для питания этого устройства.
 - Используйте измеритель напряжения подходящего номинала.
 - Не включайте зарядную станцию, если измеренное сопротивление заземления больше порога, определенного действующим законодательством.
 - Защитите однофазные зарядные станции с помощью автомата защиты сети остаточного тока типа ASi на 30 мА.
 - Защитите трехфазные зарядные станции с помощью автомата защиты сети остаточного тока типа В на 30 мА.
 - Не используйте систему, которая автоматически сбрасывает автомат защиты сети остаточного тока.
- Несоблюдение этих инструкций может привести к смерти или серьезной травме.**

RISQUE DE CHOC ÉLECTRIQUE, D'EXPLOSION OU D'ARC ELECTRIQUE

- Ouvrez le circuit électrique destiné à l'alimentation de cet appareil avant intervention.
 - Utilisez un Vérificateur d'Absence de Tension (VAT) du calibre approprié.
 - Ne mettez pas en service la borne de charge si la résistance de terre mesurée est supérieure au seuil défini dans la réglementation en vigueur.
 - Protégez les bornes de charge monophasées par une protection différentielle 30 mA type ASi.
 - Protégez les bornes de charge triphasées par une protection différentielle 30 mA type B.
 - N'utilisez pas un système de réarmement automatique de la protection différentielle.
- Le non-respect de ces instructions provoquera la mort ou des blessures graves.**

НЕБЕЗПЕКА УДАРУ СТРУМОМ, ВИБУХУ АБО СПАЛАХУ ДУГОВОГО РОЗРЯДУ

- Перед початком роботи розімкніть електричний ланцюг, призначений для живлення цього пристрою.
 - Використовуйте вимірювач напруги відповідного номіналу.
 - Не вмикайте зарядну станцію, якщо вимірний опір заземлення більше порога, визначеного чинним законодавством.
 - Захистіть однофазні зарядні станції за допомогою автомата захисту мережі залишкового струму типу ASi на 30 мА.
 - Захистіть трифазні зарядні станції за допомогою автомата захисту мережі залишкового струму типу В на 30 мА.
 - Не використовуйте систему, яка автоматично скидає автомат захисту мережі залишкового струму.
- Недотримання цих інструкцій може призвести до смерті або серйозних травм.**

NOTICE / ВНИМАНИЕ / AVIS / УВАГА**RISK OF ELECTROSTATIC DISCHARGE OR OVERVOLTAGE**

- Do not touch the electronic boards.
 - Use antistatic protections when making connections inside the station.
 - Protect the station with a surge arrester when there is a risk of storms.
- Failure to follow these instructions can result in equipment damage.**

ОПАСНОСТЬ ЭЛЕКТРОСТАТИЧЕСКОГО РАЗРЯДА ИЛИ ПЕРЕГРУЗОК НАПРЯЖЕНИЯ

- Не касайтесь электронных плат.
 - Используйте антистатическую защиту при подключении внутри станции.
 - Защитите станцию с помощью ограничителя перенапряжений, если существует опасность штормов.
- Несоблюдение данных инструкций может привести к повреждению оборудования.**

RISQUE DE DECHARGE ELECTROSTATIQUE OU DE SURTENSION

- Ne touchez pas les cartes électroniques.
 - Utilisez des protections antistatiques lors des opérations de raccordement à l'intérieur de la borne.
 - Protégez la borne par un parasurtenseur lorsque le risque orageux est avéré.
- Le non-respect de ces instructions peut provoquer des dommages matériels.**

НЕБЕЗПЕКА ЕЛЕКТРОСТАТИЧНОГО РАЗРЯДА АБО ПЕРЕВАНТАЖЕНЬ НАПРУГИ

- Не торкайтесь електронних плат.
 - Використовуйте антистатичний захист при підключенні всередині станції.
 - Захистіть станцію за допомогою обмежувача перенапруг, якщо існує небезпека штормів.
- Недотримання цих інструкцій може призвести до пошкодження обладнання.**



Depending on the regional keraunic level (storm activity), it is recommended to protect the charging station against overvoltage by a device installed in the power distribution panel. This overvoltage protection device does not replace a surge arrester as defined in the applicable electrical installation standards.



В зависимости от регионального уровня грозовой активности (циклонной деятельности), рекомендуется защищать зарядную станцию от перенапряжения устройством, установленным на панели распределения питания. Это устройство защиты от перенапряжения не заменяет ограничитель перенапряжений, как это определено в применимых стандартах электромонтажа.



Selon le niveau kéraunique (activité orageuse) de la région il est recommandé de protéger la borne de charge contre les surtensions par un dispositif installé dans le tableau électrique. Ce dispositif de protection contre les surtensions ne remplace pas la protection contre la foudre telle que définie dans les normes d'installations électriques en vigueur.



Залежно від регіонального рівня грозової активності (циклонної діяльності), рекомендується захищати зарядну станцію від перенапруги пристроєм, встановленим на панелі розподілу живлення. Цей пристрій захисту від перенапруги не замінює обмежувач перенапруг, як це визначено у відповідних стандартах електромонтажу.

9 Connection / Соединение / Raccordement / З'єднання

9.1 Power / Мощность / Puissance / Потужність

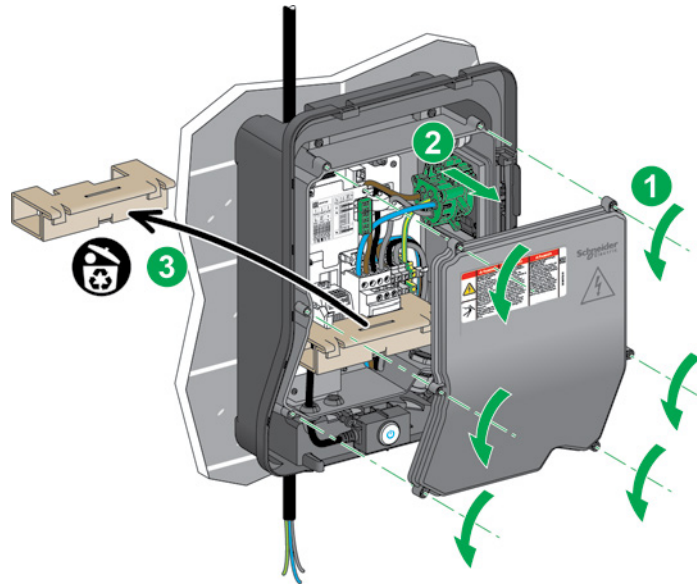

1P + N

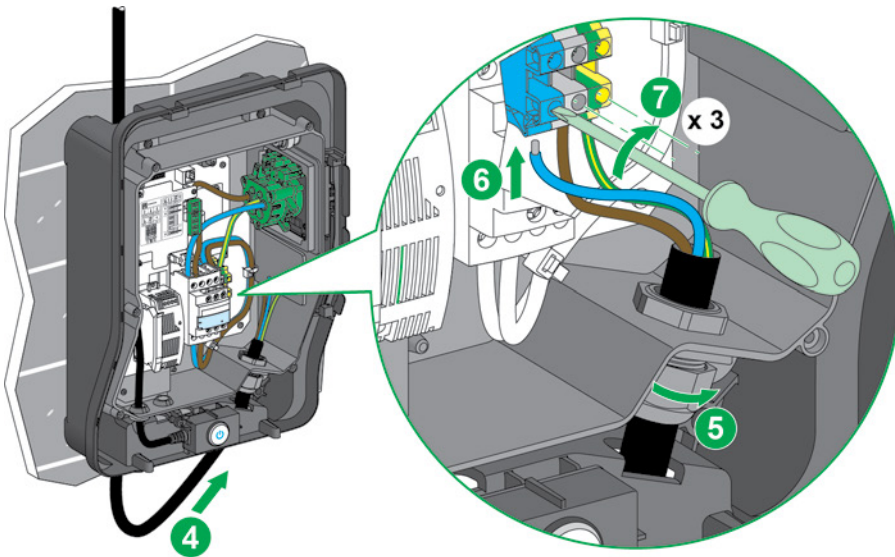

10 mm	≤ 16 mm ²	≤ 10 mm ²	≤ 6 mm ²	1,8 N.m	4,5
0.4 in	≤ AWG 6	≤ AWG 7	≤ AWG 8	15.9 lb-in	

3P + N

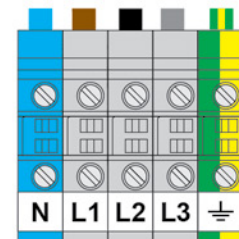
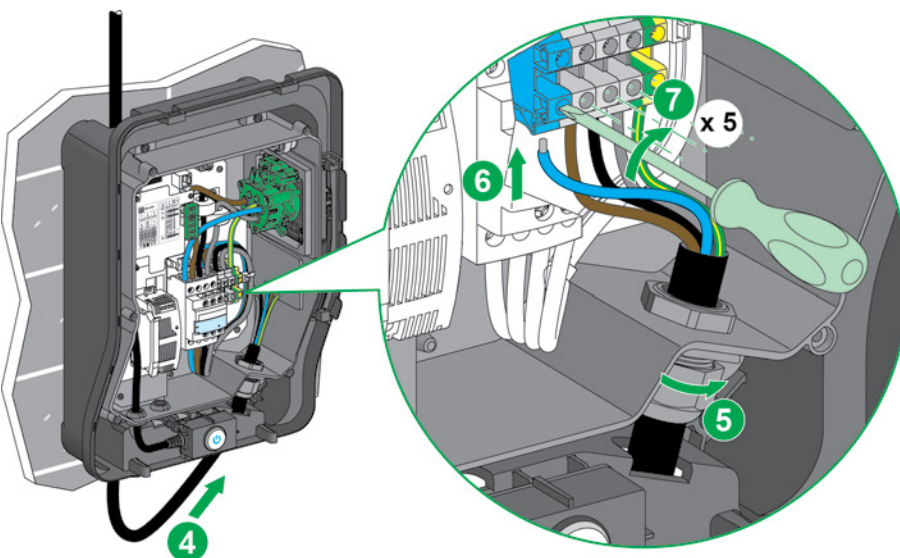

10 mm	≤ 16 mm ²	≤ 10 mm ²	≤ 6 mm ²	1,8 N.m	4,5
0.4 in	≤ AWG 6	≤ AWG 7	≤ AWG 8	15.9 lb-in	

9 Connection / Соединение / Raccordement / З'єднання

9.2 Undervoltage release (MNx - 230V~) / Расцепитель пониженного напряжения (MNx ~ 230BA) / Déclencheur à minimum de tension (MNx - 230V~) / Розчіплювач зниженої напруги (MNx ~ 230BA)

i

en Gray Серый	en Black Черный
fr Gris Сірий	fr Noir Чорний

7 mm	≤ 2,5 mm ²	0,5 N.m	3	
0.2 in	≤ AWG 14	4.4 lb-in		

9.3 Deferred start or power limitation / Отложенный старт или ограничение мощности / Départ différé ou limitation de puissance / Відкладений старт або обмеження потужності

i

en Brown Коричневый
fr Marron Коричневый

7 mm	≤ 2,5 mm ²	0,5 N.m	3	
0.2 in	≤ AWG 14	4.4 lb-in		

10 Undervoltage release (MNx) test / Тест на понижение напряжения (MNx) / Test du déclencheur à minimum de tension (MNx) / Тест на зниження напруги (MNx)

Q1

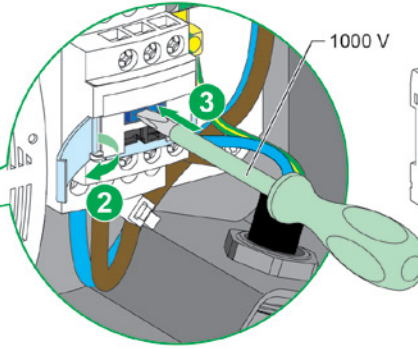
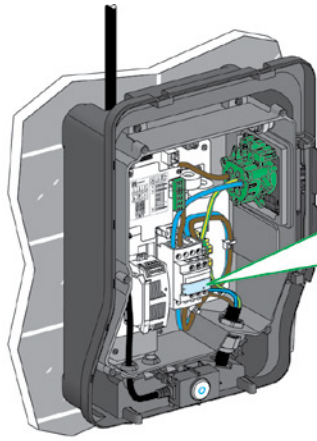
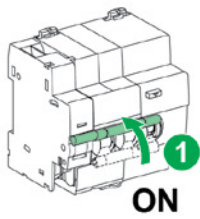

Q1

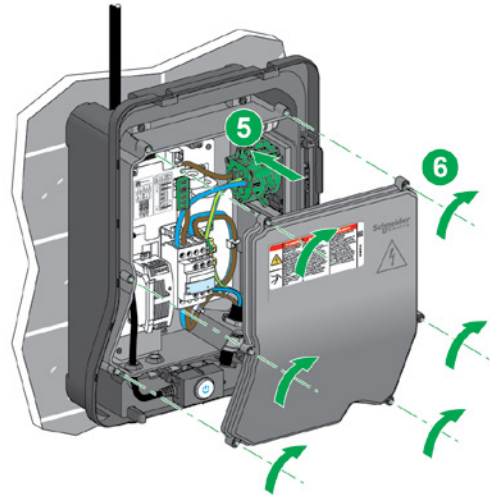
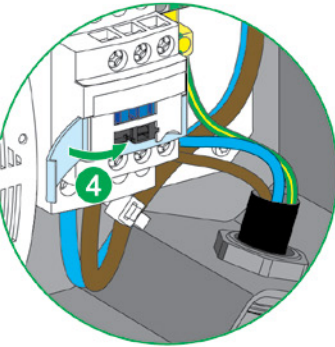
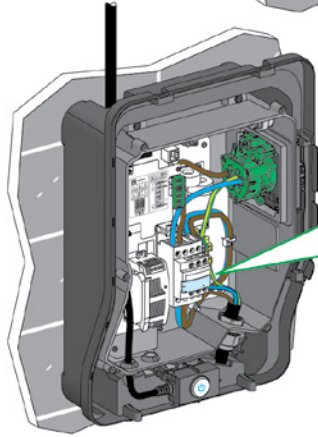
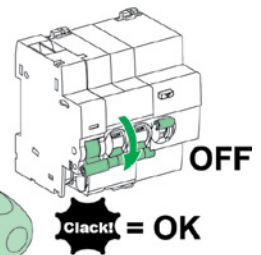

11 Attaching labels with safety message / Прикрепление наклеек с сообщением о соблюдении мер безопасности / Mise en place des étiquettes avec message de sécurité / Прикріплення наклеек з повідомленням про дотримання заходів безпеки

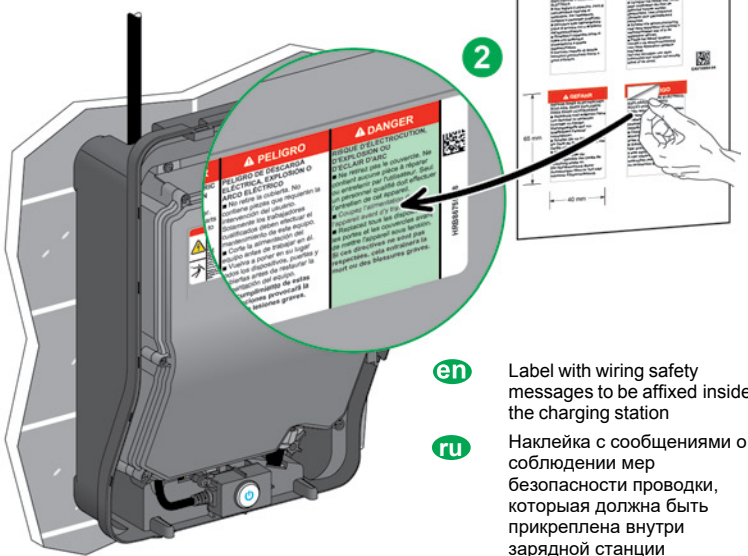
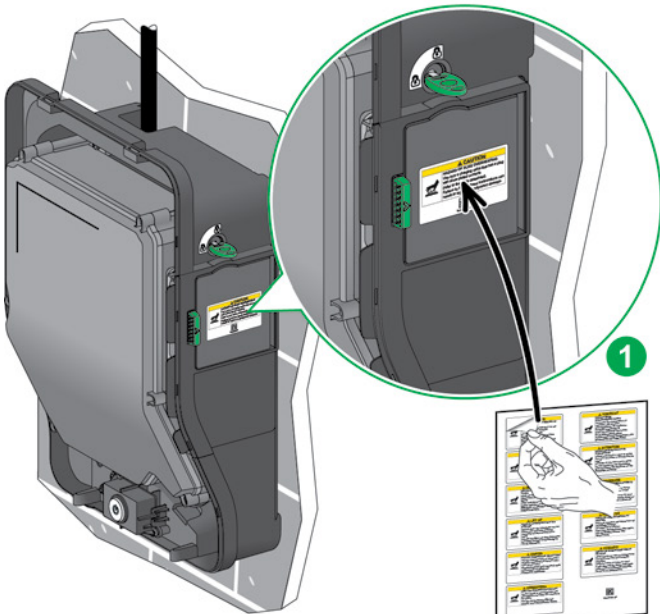

- en** Label with safety messages for use to be affixed to the charging station
- ru** Наклейка с сообщениями о соблюдении мер безопасности использования, которая должна быть прикреплена к зарядной станции
- fr** Etiquette avec messages de sécurité pour l'utilisation à coller sur la borne de charge
- ua** Наклейка з повідомленнями про дотримання заходів безпеки використання, яка повинна бути прикріплена до зарядної станції

- en** Label with wiring safety messages to be affixed inside the charging station
- ru** Наклейка с сообщениями о соблюдении мер безопасности проводки, которая должна быть прикреплена внутри зарядной станции
- fr** Etiquette avec messages de sécurité pour l'utilisation, à coller sur la borne de charge
- ua** Наклейка з повідомленнями про дотримання заходів безпеки проводки, яка повинна бути прикріплена всередині зарядної станції

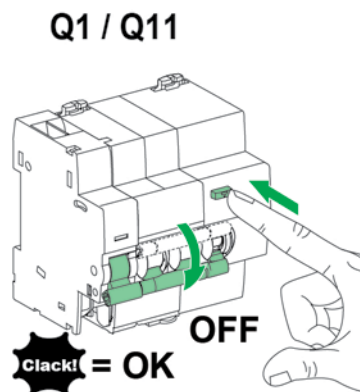

en

The residual current circuit breaker must be checked periodically to ensure correct operation. To check operation of the residual current circuit breaker after installation:

- Close the circuit breaker upstream from the terminal (Q1 / Q11).
- Press the test button on the front panel of the residual current circuit breaker. The residual current circuit breaker must trip immediately. Otherwise, the residual current circuit breaker is defective. Change it immediately.

fr

Le bon fonctionnement de la protection différentielle doit être vérifié périodiquement.

Pour vérifier le fonctionnement de la protection différentielle après l'installation :

- Fermez le disjoncteur en amont de la borne (Q1 / Q11).
- Appuyez sur le bouton test en face avant du disjoncteur différentiel.

La protection différentielle doit déclencher immédiatement.

Si ce n'est pas le cas, cela indique que le disjoncteur différentiel est en panne.

Changez-le immédiatement.

ru

Автомат защиты сети остаточного тока должен периодически проверяться для обеспечения правильной работы. Чтобы проверить работу автомата защиты сети остаточного тока после установки, необходимо:

- Замкнуть автомат защиты сети выше по цепи от терминала (Q1/ Q11).
- Нажать кнопку тестирования на передней панели автомата защиты сети остаточного тока.

Автомат защиты сети остаточного тока должен немедленно отключиться. В противном случае, автомат защиты сети остаточного тока неисправен. Его следует немедленно заменить.

ua

Автомат захисту мережі залишкового струму повинен періодично перевірятися для забезпечення належного функціонування. Щоб перевірити роботу автомата захисту мережі залишкового струму після встановлення, необхідно:

- Замкнути автомат захисту мережі вище по ланцюгу від терміналу (Q1/Q11).
- Натиснути кнопку тестування на передній панелі автомата захисту мережі залишкового струму.

Автомат захисту мережі залишкового струму повинен негайно відключитися. В іншому випадку, автомат захисту мережі залишкового струму несправний. Його слід негайно замінити.

14 Power / Мощность / Mise sous tension / Потужність

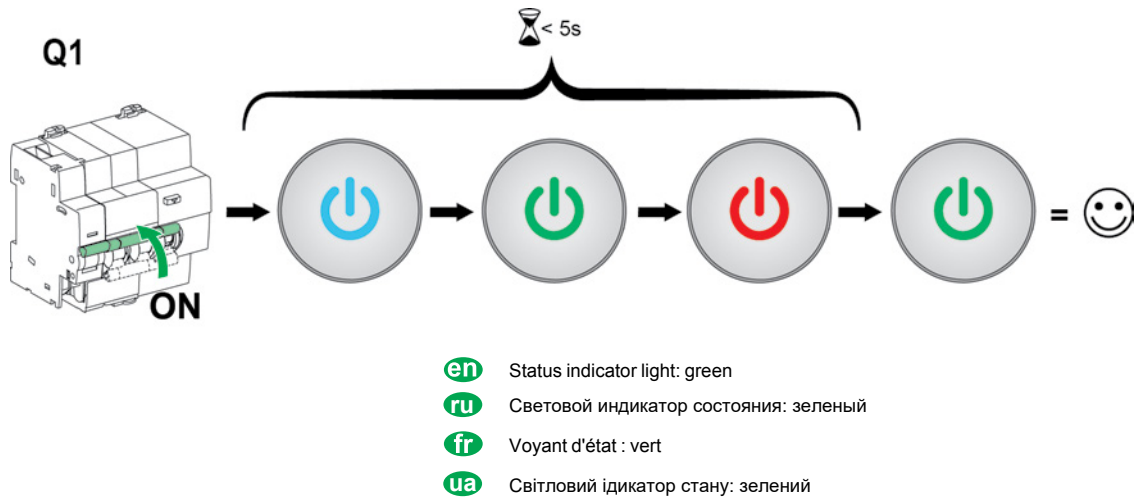

15 Operation / Работа / Fonctionnement / Робота

15.1 Choice of deferred start or power limitation / Выбор отложенного старта или ограничения мощности / Choix départ différé ou limitation de puissance / Вибір відкладеного старту або обмеження потужності

- en** Deferred start is the default mode
- ru** Отложенный старт является режимом по умолчанию
- fr** Le mode par défaut est le mode départ différé
- ua** Відкладений старт є режимом за замовчуванням

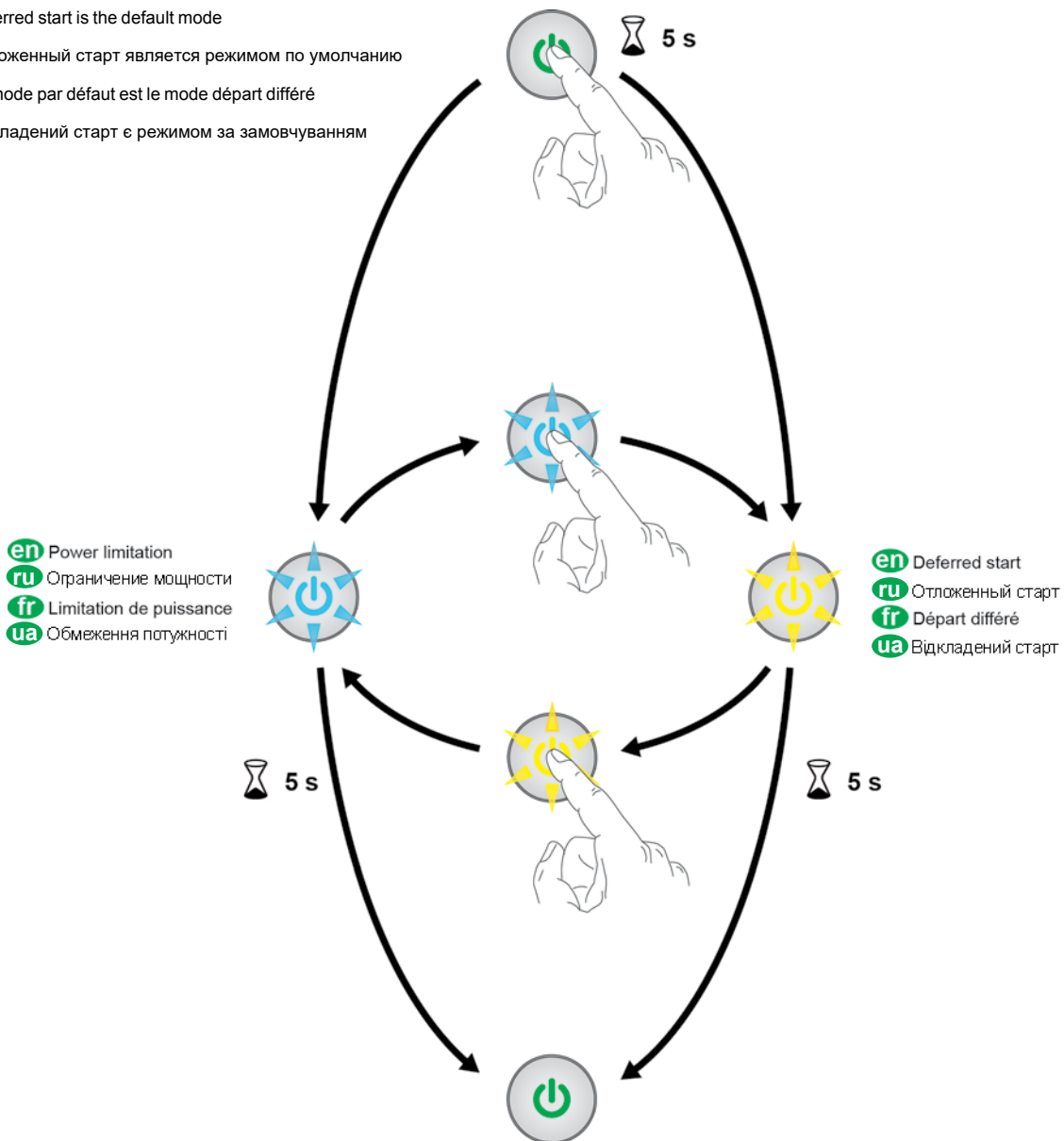

15.2 Locking the station / Блокировка станции / Verrouillage de la borne / Блокування станції



en

Locking the station with the key
 ■ Impossible to insert the plug
 ■ Impossible to extract the cable
 ■ Impossible to stop charging

fr

Verrouillage de la borne par la clé
 ■ Insertion de la prise impossible
 ■ Extraction du câble impossible
 ■ Arrêt de la charge impossible

ru

Блокировка станции ключом
 ■ Невозможно вставить вилку
 ■ Невозможно извлечь кабель
 ■ Невозможно прекратить зарядку

ua

Блокування станції ключем
 ■ Не вдається вставити вилку
 ■ Неможливо витягнути кабель
 ■ Неможливо припинити зарядку

15.3 Starting charging / Начало зарядки / Démarrage de la charge / Початок зарядки

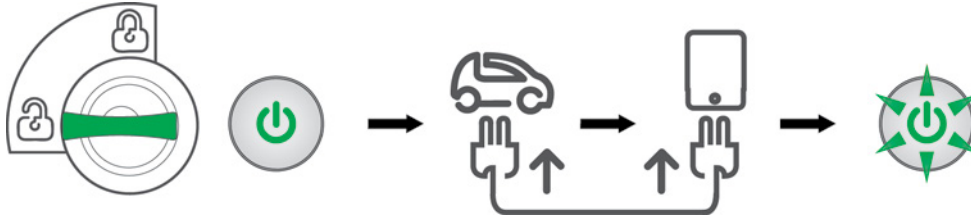

en	Nominal power: fast flashing Limited power: slow flashing
ru	Номинальная мощность: быстрое мигание Ограниченная мощность: медленное мигание
fr	Puissance nominale : clignotement rapide Puissance limitée : clignotement lent
ua	Номінальна потужність: швидке блимання Обмежена потужність: повільне блимання

15.4 End of charging / Конец зарядки / Fin de charge / Кінець зарядки

NOTICE / ВНИМАНИЕ / AVIS / УВАГА

RISK OF DAMAGING THE CHARGING CABLE

- Do not leave the charging cable on the ground.
- Put back the plug covers after each use.

Failure to follow these instructions can result in equipment damage.

RISQUE D'ENDOMMAGEMENT DU CÂBLE DE CHARGE

- Ne pas laisser le câble de charge au sol.
- Remettez les capots des fiches après chaque utilisation.

Le non-respect de ces instructions peut provoquer des dommages matériels.

РИСК ПОВРЕЖДЕНИЯ КАБЕЛЯ ЗАРЯДКИ

- Не оставляйте кабель зарядки на земле.
- Возвращайте на место заглушки после каждого использования.

Несоблюдение данных инструкций может привести к повреждению оборудования.

РИЗИК ПОШКОДЖЕННЯ КАБЕЛЯ ЗАРЯДКИ

- Не залишайте кабель зарядки на землі.
- Завжди повертайте на місце заглушки після кожного використання.

Недотримання цих інструкцій може призвести до пошкодження обладнання.

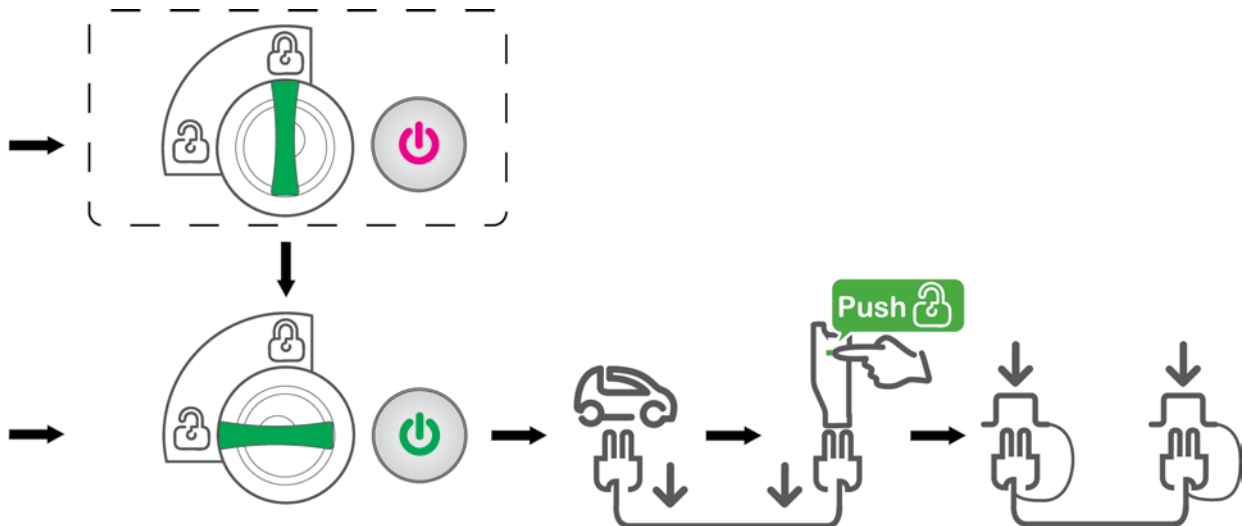

15.5 Stop charging in progress / Остановить процесс зарядки / Arrêt de la charge en cours / Зупинити процес зарядки

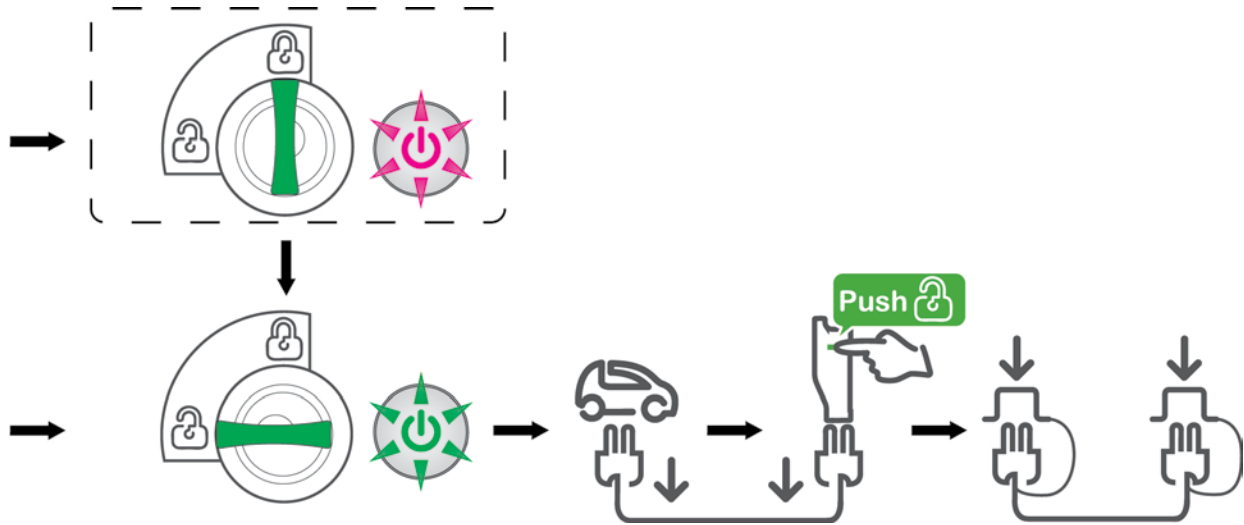

15.6 Stop then resume charging / Остановить, а затем возобновить / Arrêt puis reprise de la charge / Зупинити, а потім відновити

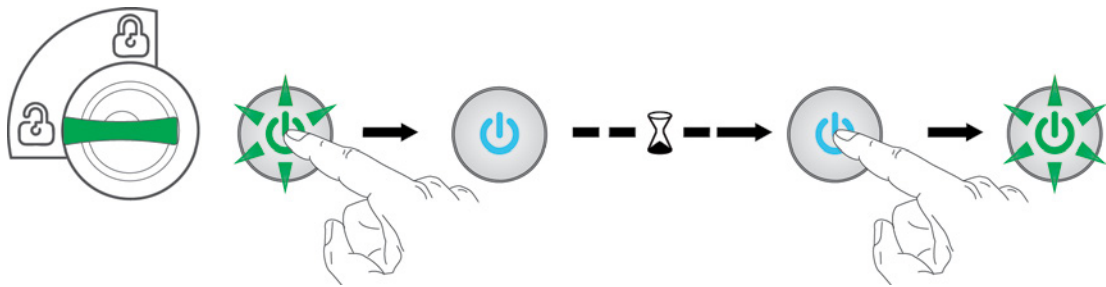



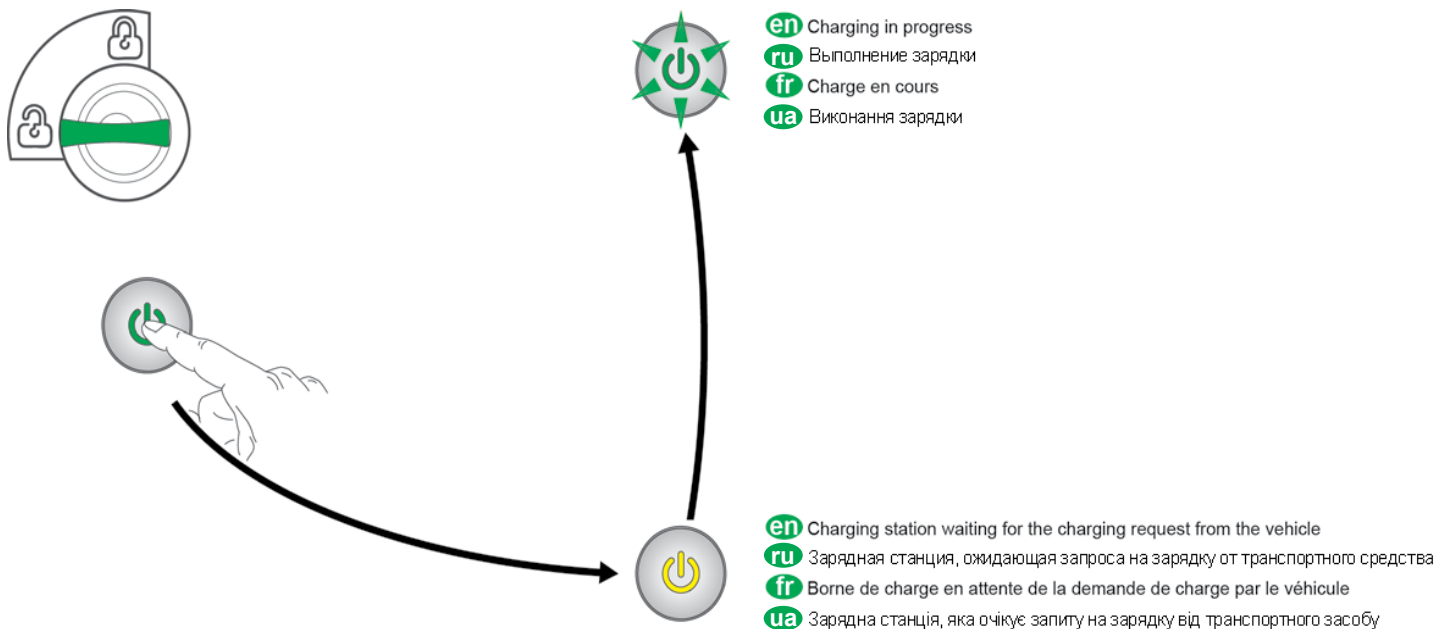

15.7 Start forced in deferred start / Начать принудительный отложенный старт / Démarrage forcé en départ différé / Почати примусовий відкладений старт



15 Operation / Работа / Fonctionnement / Работа

15.8 Indicator light statuses (station not locked) / Состояния светового индикатора (станция не заблокирована) / Etats du voyant (borne non verrouillée) / Стани світлового індикатора (станція не заблокована)







	en Ready for charging - Waiting for deferred start - Charging finished
	ru Готовность к зарядке - Ожидание отложенного старта - Завершение зарядки
	fr Prêt pour la charge - Véhicule électrique en attente du démarrage de la charge - En attente de départ différé - Charge terminée
	ua Готовність до зарядки - Очікування відкладеного старту - Завершення зарядки
	en <ul style="list-style-type: none"> ■ Charging in progress □ Fast flashing: charging at nominal power □ Slow flashing: charging at reduced power
	ru <ul style="list-style-type: none"> ■ Выполнение зарядки □ Быстрое мигание: зарядка при номинальной мощности □ Медленное мигание: зарядка при пониженной мощности
	fr <ul style="list-style-type: none"> ■ Charge en cours □ Clignotement rapide : charge à puissance nominale □ Clignotement lent : charge à puissance réduite
	ua <ul style="list-style-type: none"> ■ Виконання зарядки □ Швидке блимання: зарядка при номінальній потужності □ Повільне блимання: зарядка при зниженій потужності
	en Load interrupted by means of the On / Off button
	ru Нагрузка, прерванная с помощью кнопки On / Off
	fr Charge interrompue au moyen du bouton Arrêt/ Marche
	ua Навантаження, перерване за допомогою кнопки On / Off
	en Start forced during deferred start and charging station waiting for the charging request from the vehicle
	ru Начать принудительно во время отложенного старта и ожидания запроса от зарядной станции на зарядку от транспортного средства
	fr Démarrage forcé de la charge pendant un départ différé et borne de charge en attente de la demande de charge par le véhicule
	ua Почати примусово під час відкладеного старту і очікуванні запиту від зарядної станції на зарядку від транспортного засобу
	en Error detected
	ru Обнаружена ошибка
	fr Erreur détectée
	ua Виявлено помилку

15 Operation / Работа / Fonctionnement / Работа

15.9 Indicator light statuses (station locked) / Состояния светового индикатора (станция заблокирована) / Etats du voyant (borne verrouillée) / Стани світлового індикатора (станція заблокована)



	en Charging station on standby
	ru Зарядная станция в режиме ожидания
	fr Borne de charge en veille
	ua Зарядна станція в режимі очікування
	en Waiting for the charging start by the electrical vehicle - Waiting for deferred start - Charging finished
	ru Ожидание начала зарядки электромобилем - Ожидание отложенного старта - Зарядка завершена
	fr Attente du démarrage de la charge par le véhicule électrique - Attente de départ différé - Charge terminée
	ua Очікування початку зарядки електромобілем - Очікування відкладеного старту - Зарядка завершена
	en <ul style="list-style-type: none"> ■ Charging in progress □ Fast flashing: charging at nominal power □ Slow flashing: charging at reduced power
	ru <ul style="list-style-type: none"> ■ Выполнение зарядки □ Быстрое мигание: зарядка при номинальной мощности □ Медленное мигание: зарядка при пониженной мощности
	fr <ul style="list-style-type: none"> ■ Charge en cours □ Clignotement rapide : charge à puissance nominale □ Clignotement lent : charge à puissance réduite
	ua <ul style="list-style-type: none"> ■ Виконання зарядки □ Швидке блимання: зарядка при номінальній потужності □ Повільне блимання: зарядка при зниженій потужності
	en Error detected
	ru Обнаружена ошибка
	fr Erreur détectée
	ua Виявлено помилку

16 Registering the product / Регистрация продукта / Enregistrement du produit / Реєстрація продукту

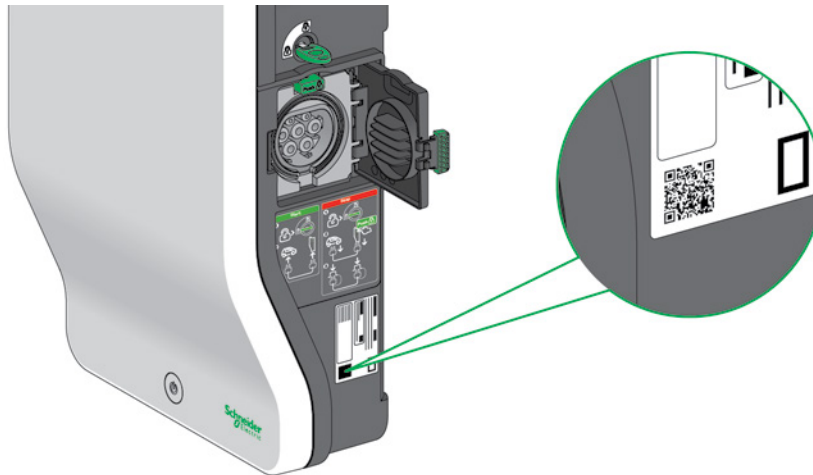

en

In order to benefit from Schneider Electric technical support, you must register the charging station:
Please scan the QR-code with your smartphone, then follow the instructions which will be displayed.

ru

Чтобы воспользоваться технической поддержкой Schneider Electric, вам необходимо зарегистрировать зарядную станцию:
Просканируйте QR-код на своем смартфоне и следуйте отображаемым инструкциям.

fr

Afin que vous bénéficiez du support technique de Schneider Electric, vous devez procéder à l'enregistrement de la borne de charge :
Veuillez scanner le QR-code avec votre smartphone, puis suivre les instructions qui s'afficheront.

ua

Щоб скористатися технічною підтримкою Schneider Electric, вам необхідно зареєструвати зарядну станцію:
Проскануйте QR-код на своєму смартфоні і виконайте інструкції.

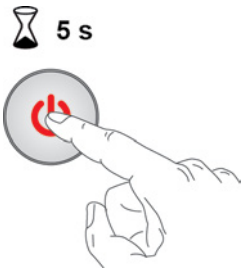

- en** Commercial reference
- ru** Коммерческая рекомендация
- fr** Référence commerciale
- ua** Комерційна рекомендація
- en** Serial number
- ru** Серийный номер
- fr** Numéro de série
- ua** Серійний номер

en

Status indicator light	Origin	Action to be taken
	Charging station	■ Contact Schneider Electric customer support after noting the commercial reference and serial number on the product label.
	Charging cable	■ Try with another charging cable. □ If the problem persists, contact Schneider Electric customer support after noting the commercial reference and serial number on the product label. □ If the problem is solved, contact the cable supplier.
	Electric vehicle	■ Contact the electric vehicle dealer.
	Electric vehicle or charging station	■ Contact Schneider Electric customer support after noting the commercial reference and serial number on the product label.

ru

Световой индикатор состояния	Причина	Предпринимаемые меры
	Зарядная станция	■ Обратитесь в службу поддержки клиентов Schneider Electric, указав коммерческий номер и серийный номер на этикетке продукта.
	Кабель зарядки	■ Попробуйте использовать другой кабель зарядки. □ Если проблема не была устранена, обратитесь в службу поддержки клиентов Schneider Electric, указав коммерческий номер и серийный номер на этикетке продукта. □ Если проблема была устранена, обратитесь к поставщику кабеля.
	Электромобиль	■ Обратитесь к поставщику электромобилей.
	Электромобиль или зарядная станция	■ Обратитесь в службу поддержки клиентов Schneider Electric, обратив внимание на коммерческую рекомендацию и серийный номер на этикетке продукта.

fr

Voyant d'état	Origine	Action à réaliser
	Borne de charge	■ Contactez le support clients de Schneider Electric après avoir relevé la référence commerciale et le numéro de série sur l'étiquette du produit.
	Câble de charge	■ Essayez avec un autre câble de charge. □ Si le problème persiste, contactez le support clients de Schneider Electric après avoir relevé la référence commerciale et le numéro de série sur l'étiquette du produit. □ Si le problème est résolu, contactez le fournisseur du câble.
	Véhicule électrique	■ Contacter le concessionnaire du véhicule électrique.
	Véhicule électrique ou borne de charge	■ Contactez le support clients de Schneider Electric après avoir relevé la référence commerciale et le numéro de série sur l'étiquette du produit.

ua

Світловий індикатор стану	Причина	Вживані заходи
	Зарядна станція	■ Зверніться в службу підтримки клієнтів Schneider Electric, вказавши комерційний номер і серійний номер на етикетці продукту.
	Кабель зарядки	■ Спробуйте використати інший кабель зарядки. □ Якщо проблема не була усунена, зверніться в службу підтримки клієнтів Schneider Electric, вказавши комерційний номер і серійний номер на етикетці продукту. □ Якщо проблема була усунена, зверніться до постачальника кабелю.
	Електромобіль	■ Зверніться до постачальника електромобілів.
	Електромобіль або зарядна станція	■ Зверніться в службу підтримки клієнтів Schneider Electric, звернувши увагу на комерційну рекомендацію і серійний номер на етикетці продукту.

18 Technical characteristics / Технические характеристики / Caractéristiques techniques / Технічні характеристики

en

- Standards: IEC/EN 61851-1 ed 2.0; IEC/EN 61851-22 ed 1.0; IEC/EN 62196-1 ed 2.0; IEC/EN 62196-2 ed 1.0
- Voltage:
 - 220-240 V~ single-phase - 50/60 Hz
 - 380-415 V~ three-phase - 50/60 Hz
- Current:
 - 16 A (EVH2S3P02K, EVH2S3P04K, EVH2S11P02K, EVH2S11P04K)
 - 32 A (EVH2S7P02K, EVH2S7P04K, EVH2S22P02K, EVH2S22P04K)
- Deferred start or power limitation input consumption: 200 mA
- Protection indices:
 - IP54 according to standard IEC 60529,
 - IK10 according to standard IEC 62262
- Operating temperature: -30 °C to +50 °C
- Storage temperature: -40 °C to +80 °C

fr

- Normes : IEC/EN 61851-1 ed 2.0 ; IEC/EN 61851-22 ed 1.0 ; IEC/EN 62196-1 ed 2.0 ; IEC/EN 62196-2 ed 1.0
- Tension :
 - 220-240 V~ monophasé - 50/60 Hz
 - 380-415 V~ triphasé - 50/60 Hz
- Courant :
 - 16 A (EVH2S3P02K, EVH2S3P04K, EVH2S11P02K, EVH2S11P04K)
 - 32 A (EVH2S7P02K, EVH2S7P04K, EVH2S22P02K, EVH2S22P04K)
- Consommation de l'entrée départ différé ou limitation de puissance : 200 mA
- Indices de protection :
 - IP54 selon norme IEC 60529
 - IK10 selon norme IEC 62262
- Température de fonctionnement : -30 °C à +50 °C
- Température de stockage : -40 °C à +80 °C

ru

- Стандарты: IEC/EN 61851-1 ed 2.0; IEC/EN 61851-22 ed 1.0; IEC/EN 62196-1 ed 2.0; IEC/EN 62196-2 ed 1.0
- Напряжение:
 - 220-240 ВА однофазный - 50/60 Гц
 - 380-415 ВА трехфазный - 50/60 Гц
- Ампераж:
 - 16 А (EVH2S3P02K, EVH2S3P04K, EVH2S11P02K, EVH2S11P04K)
 - 32 А (EVH2S7P02K, EVH2S7P04K, EVH2S22P02K, EVH2S22P04K)
- Потребление отложенного старта или ограничения мощности: 200 мА
- Классы защиты:
 - IP54 в соответствии со стандартом IEC 60529,
 - IK10 в соответствии со стандартом IEC 62262
- Рабочая температура: От -30 °С до +50 °С
- Температура хранения: От -40 °С до +80 °С

ua

- Стандарти: IEC / EN 61851-1 ed 2.0; IEC / EN 61851-22 ed 1.0; IEC / EN 62196-1 ed 2.0; IEC / EN 62196-2 ed 1.0
- Напряга:
 - 220-240 ВА однофазний - 50/60 Гц
 - 380-415 ВА трифазний - 50/60 Гц
- Ампераж:
 - 16 А (EVH2S3P02K, EVH2S3P04K, EVH2S11P02K, EVH2S11P04K)
 - 32 А (EVH2S7P02K, EVH2S7P04K, EVH2S22P02K, EVH2S22P04K)
- Споживання відкладеного старту або обмеження потужності: 200 мА
- Класи захисту:
 - IP54 відповідно до стандарту IEC 60529,
 - IK10 відповідно до стандарту IEC 62262
- Робоча температура: Від -30 °С до +50 °С
- Температура зберігання: Від -40 °С до +80 °С

19 Recycling packaging / Переработка упаковки / Recyclage des emballages / Переробка упаковок

en

The packaging materials from this equipment can be recycled.
Please help protect the environment by recycling them in appropriate containers.
Thank you for helping to protect the environment.

fr

Les matériaux d'emballage de cet appareil sont recyclables.
Participez à leur recyclage et contribuez ainsi à la protection de l'environnement en les déposant dans les conteneurs prévus à cet effet.
Nous vous remercions pour votre contribution à la protection de l'environnement.

ru

Упаковочные материалы этого оборудования могут быть переработаны.
Пожалуйста, помогите защитить окружающую среду, переработав их в соответствующих контейнерах.
Спасибо, что помогаете защитить окружающую среду.

ua

Пакувальні матеріали цього обладнання можуть бути перероблені.
Будь ласка, допоможіть захистити навколишнє середовище, переробивши їх у відповідних контейнерах.
Дякуємо, що допомагаєте захистити навколишнє середовище.

